



Cascade 1500LV

INSTALLATION AND OPERATING INSTRUCTIONS.
 READ INSTRUCTIONS CAREFULLY BEFORE ATTEMPTING INSTALLATION.
 KEEP THESE INSTRUCTIONS FOR FUTURE REFERENCE

INSTALLATION ET MODE D'EMPLOI.
 LISEZ CES INSTRUCTIONS ATTENTIVEMENT AVANT D'ENTREPRENDRE L'INSTALLATION.
 CONSERVEZ CES INSTRUCTIONS COMME FUTURE REFERENCE

INSTALLATIONS- UND BEDIENUNGSANLEITUNG.
 LESEN SIE DIE ANWEISUNGEN VOR DER INSTALLATION DER PUMPE SORGFÄLTIG DURCH.
 HEBEN SIE DIESE ANWEISUNGEN ZUR INFORMATION AUF

ISTRUZIONI PER L'INSTALLAZIONE E L'USO
 LEGGERE ATTENTAMENTE QUESTE ISTRUZIONI PRIMA DI PROCEDERE CON L'INSTALLAZIONE.
 CONSERVARE QUESTE ISTRUZIONI PER EVENTUALI CONSULTAZIONI FUTURE.

INSTRUCCIONES DE INSTALACIÓN Y DE OPERACIÓN.
 LEA LAS INSTRUCCIONES CUIDADOSAMENTE ANTES DE COMENZAR LA INSTALACIÓN.
 GUARDE ESTAS INSTRUCCIONES PARA CONSULTA FUTURA.

INSTALLATIE EN BEDIENINGSINSTRUCTIES.
 LEES DEZE INSTRUCTIES ZORGVULDIG VOORDAT U MET DE INSTALLATIE BEGINT.
 HOUD DEZE INSTRUCTIES ALS NASLAGWERK BIJ DE HAND.

BRUKSANVISNING.
 LÄS NOGA IGENOM INNAN DU BÖRJAR INSTALLERA.
 SPARA INSTRUKTIONERNA FÖR FRAMTIDA BEHOV.

INSTRUÇÕES DE INSTALAÇÃO E OPERAÇÃO.
 LEIA CUIDADOSAMENTE ESTAS INSTRUÇÕES ANTES DE EFETUAR A INSTALAÇÃO.
 GUARDE ESTAS INSTRUÇÕES PARA REFERÊNCIA FUTURA

INSTALLASJONS- OG DRIFTSINSTRUKSER.
 LES INSTRUKSENE NØYE FØR DU TAR FATT PÅ INSTALLASJON.
 TA VARE PÅ DISSE INSTRUKSENE TIL SENERE BRUK

INSTALLATIONS- OG DRIFTSVEJLEDNING.
 LÆS DENNE VEJLEDNING GRUNDIGT IGENNEM FØR INSTALLATION UDFØRES.
 GEM DENNE VEJLEDNING TIL SENERE BRUG

INSTRUÇÕES DE INSTALAÇÃO E OPERAÇÃO.
 LEIA CUIDADOSAMENTE ESTAS INSTRUÇÕES ANTES DE EFETUAR A INSTALAÇÃO.
 GUARDE ESTAS INSTRUÇÕES PARA REFERÊNCIA FUTURA

INSTRUKCJA INSTALACJI I OBSŁUGI.
 PRZED PRZYSTĄPIENIEM DO INSTALOWANIA NALEŻY UWAŻNIE PRZECZYTAĆ NINIEJSZĄ INSTRUKCJĘ.
 INSTRUKCJĘ NALEŻY ZACHOWAĆ NA PRZYSZYŁY UŻYTEK

The Hozelock Cyprio Cascade 1500 low voltage pump is designed for submersible use only. The pump does not use oil or grease for lubrication and can be used safely in ponds containing fish or plants. The motor consists of a sealed stator and water-cooled permanent magnet rotor. All electrical components are isolated from the water.

WARNING: SAFETY AND ELECTRICAL CONNECTIONS.

- WARNING - Always unplug or disconnect all appliances in the pond from the electricity supply before putting your hands in the water whilst equipment is being installed, repaired, maintained or handled.**
- Position the transformer in a garage or shed close to the mains voltage supply. The transformer is not waterproof and must be kept dry and under cover – allowing for sufficient air circulation. Do not position the transformer in direct sunlight, eg., greenhouse, window sills, etc., as high temperatures may cause overheating.
- Do not use the supply cable to lift the pump, as this may cause damage. We recommend fitting a lifting cord to the handle eye on the top of the strainer cage when the pump is installed in deep water.
- Do not operate or leave the pump in freezing conditions.
- Do not allow the pump to run dry.
- Check that the voltage marked on the pump corresponds to the low voltage supply.
- Do not operate this pump without the strainer cage attached. Using the pump without a strainer may invalidate your warranty.
- The pump must only be connected to a safety isolating transformer with a 24V output, such as the one supplied with this product.
- Consult a qualified electrician or local authority if in any doubt about wiring to the mains supply.

ACCESSORY ASSEMBLY

Tea Piece.

- Locate the fountain flow adjuster (Fig1- A) to the tee piece body with the peg positioned downwards to engage in the tee. Push in fully and snap them together.
- Locate the valve stem (B) to the waterfall flow adjuster (C) and snap them together. Screw the valve assembly into the longer boss (D) on the tee piece. See Fig 1.

Telescopic Stem

- Slide the Inner Tube (E) through the Telescopic Stem Nut (F) and "O" ring (G). Push the Inner Tube into the Outer Tube (H) and gently screw down the nut. The finishing position of the tee piece is not important. The maximum to minimum range of the Telescopic stem is 150mm (6") (See Fig 2).

Bell Fountain.

- Locate the Bell Support (J) to the Bell Main Body (I) and push fully home.
- Position the Bell (K) to the Body Assembly and press into the central location.

See Fig 3.

TRANSFORMER INSTALLATION

Connect the pump to the transformer as follows; (see Fig 10).

- Plug the pump lead into the socket provided on the flying lead for the transformer. If an extension lead is required, Hozelock Cyprio can provide extension leads.
- The cable supplied with this pump cannot be replaced if the pump is damaged.
- Plug the transformer into the socket. Take care to position the cable so that it will not place un-necessary pulling load on transformer by leaving the flying lead with slack cable.
- The pump can now be switched on. Refer to the "Pump Installation" section for details on fountain height adjustment.

NOTE: This transformer is protected by a single-shot thermal fuse. If this device operates, the pump will stop working and the transformer will have to be replaced. This will only occur if the transformer overheats. This can be caused by exposure to direct sunlight. Ensure that the transformer operates in a shaded area.

PUMP INSTALLATION

Position

Construct a solid and level platform on which to place the pump. For installations using the fountain tops directly on the Tee Piece, the top level of the platform should be 300 mm (12") below the water level. For installations using the fountain tops directly on the Tee Piece and Telescopic Stem, the top level of the platform should be 450 mm (18") below the water level.

Fountain Only.

(See Fig 7 for general installation guide)

- Place the pump next to the pond and route the cable back to the mains supply.
- Position the pump with the Tee Piece Assembly and if required the Telescopic Stem with the fountain fitted in the desired position in the pond. The 2 and 3 tier fountain heads simply snap onto the fountain stem (See Fig 4).
- The fountain height can be regulated to suit your needs by rotating the Fountain Flow Adjuster. See Fig 5 (L).
- If required, the 2-Tier Fountain head, Fig 5 (M), can be used to achieve an alternative and higher display pattern than the 3-Tier, Fig 5 (N)
- The Bell Fountain creates a decorative waterfall. The size of the bell can be regulated by adjusting the flow through the Tee Piece by rotating the fountain flow adjuster and or by raising or lowering the top of the Bell in main Bell Body.
- The ball joint on the bottom of the tee Piece (See Fig 5, O) can be used to adjust the fountain angle so that it is vertical.

Fountain and Waterfall.

(See Fig 8 for general installation guide)

- Position the pump as previously described.
- Attach a suitable length of 25 mm (1") hose to the Threaded Hose tail, Fig 5 (P), and secure with a suitable hose clip and position the outlet end of the hose in the desired position.
- Screw the Threaded Hose tail onto the waterfall outlet side of the Tee Piece.
- The combination of waterfall and fountain will reduce the fountain height that can be achieved.
- Once the pump is operating the flow of the waterfall and the height of the fountain can be independently adjusted.

Waterfall Only.

(See Fig 9 for general installation guide)

- Position the pump as previously described.
- Attach a suitable length of 25 mm (1") hose to the Threaded Hose tail and secure

with a suitable hose clip and position the outlet end of the hose in the desired position.

- For maximum waterfall flow, screw the Threaded Hose tail directly onto the outlet of the pump. Some installations require the flow of the water to be adjusted. In these cases, screw the Tee Piece to the outlet of the pump, screw the Threaded Hose tail to the water fall outlet boss and adjust the flow using the waterfall flow adjuster, Fig 5 (Q), to suit your needs.

MAINTENANCE

The Hozelock Cyprio range of Cascade pumps have been designed to allow fast and easy maintenance. As with all pumps of its kind, occasionally it will become necessary to clean the Strainer Cage and Fountain Spray head ring.

ALWAYS UNPLUG OR DISCONNECT ALL APPLIANCES IN THE POND FROM THE ELECTRICITY SUPPLY BEFORE PUTTING YOUR HANDS IN THE WATER OR STARTING MAINTENANCE.

Fountain Head

- Place a coin or similar in the slot and gently lever off the fountain head.
- Rinse in clean water and reassemble.

Strainer.

- Remove the accessories from the pump outlet.
- Holding the pump in one hand, press the release button (R) on the top of the pump and open Strainer Cage. See Fig 5.
- Slide the pump out of its location and wash/rinse the Strainer Cage with clean water. The hinges on the Strainer Cage should also be washed clean at this time.
- Reassemble the pump.

Rotor Assembly.

- Remove the Strainer Cage as described above.
- Release the Pump Chamber, Fig 6 (S), by rotating it until the two retaining tongues are clear of the lugs on the Motor Body.
- Gently pull the Pump Chamber squarely away from the Motor Body.
- Pull the Rotor Assembly out of the Motor Body. See Fig 6 (T).
- Wash out all of the components in clean water. Do not use detergents or other chemical cleaners.
- Replace the Rotor Assembly into the Motor Body and refit the Pump Chamber and Strainer Cage.

ALL YEAR PUMP CARE

A quick daily check should be carried out to ensure that the pump is performing satisfactorily.

Once a week- Remove and clean the Strainer Cage and Fountain Head in accordance with the general maintenance notes. Depending on pond water conditions, cleaning may be required more frequently.

Once a year- Completely disassemble the pump including the Rotor Assembly as described in the general maintenance notes and wash all components in clean, fresh water. Replace worn or broken parts.

HOZELOCK CYPRIO 3 YEAR GUARANTEE

If this pump, excluding the Rotor Assembly, becomes unserviceable within 3 years of the date of purchase it will be repaired or replaced at our option free of charge, unless in our opinion it has been damaged or misused.

Liability is not accepted for damage due to accident, improper installation or use. Liability is limited to replacement of a faulty pump. This guarantee is not transferable. It does not affect your statutory rights.

To obtain the benefits of the guarantee,

firstly contact Hozelock Cyprio Consumer Services who may request that the pump is sent along with proof of purchase directly to the address below.

DAMAGE CAUSED BY RUNNING THE PUMP DRY OR BY FROST INVALIDATES THE GUARANTEE.

FAULT FINDING

WARNING - ALWAYS UNPLUG OR DISCONNECT ALL APPLIANCES IN THE POND FROM THE ELECTRICITY SUPPLY BEFORE PUTTING YOUR HANDS IN THE WATER WHILST EQUIPMENT IS BEING INSTALLED, REPAIRED, MAINTAINED OR HANDLED.

IMPORTANT - PLEASE KEEP THIS

SECTION FOR REFERENCE

LOW FLOW FROM PUMP

1. Ensure the Strainer Cage is clean.
2. A small diameter outlet pipe will restrict outlet flow.
3. Clear any blockages and adjust the flow controls.

NO FLOW FROM PUMP

1. Check power supply is on.
2. Check fuse and wiring.
3. Check the Rotor Assembly is not jammed, damaged or showing signs of excessive wear.
4. Ensure the Strainer Cage is clean.

POOR FOUNTAIN DISPLAY.

1. Clean the Fountain Head. (see maintenance).

Item Numbers

1. Pump Chamber and Seal.	Z13254
2. Rotor Assembly.	3409
3. Strainer Cage.	Z13214
4. Fountain Kit.	3403
5. Transformer.	Z13186

Hozelock Cyprio,
Haddenham,
Aylesbury,
Bucks. HP17 8JD
England.

Tel: +44 (0) 1844 292002

Fax: +44 (0) 1844 291820

F La pompe Hozelock Cyprio Cascade 1500 basse tension a été conçue uniquement pour une utilisation submergée. La pompe n'utilise ni huile ni graisse dans son système de lubrification, et peut être utilisée sans danger dans des bassins contenant poissons ou plantes. Le moteur comprend un stator scellé et un rotor refroidi par eau. Toutes les pièces électriques sont isolées de l'eau.

ATTENTION : BRANCHEMENTS ELECTRIQUES ET SECURITE

1. **ATTENTION - IL EST IMPÉRATIF DE DÉBRANCHER OU DÉCONNECTER DE LA SOURCE D'ÉLECTRICITÉ TOUS LES ÉQUIPEMENTS QUI SE TROUVENT DANS LE BASSIN AVANT DE METTRE VOS MAINS DANS L'EAU PENDANT QUE VOUS INSTALLEZ, RÉPAREZ, ENTRETIENEZ OU MANIPULEZ CES ÉQUIPEMENTS.**
2. Positionnez le transformateur dans un garage ou dans une remise près du

courant secteur. Le transformateur n'est pas imperméable et doit être gardé au sec et à l'abri, avec une circulation d'air suffisante.

N'exposez pas le transformateur, directement aux rayons solaires, par exemple dans une serre, sur le rebord d'une fenêtre, etc., car une forte température peut causer une surchauffe.

3. Ne soulevez pas la pompe au moyen du câble, car ceci risquerait de l'endommager. Nous vous recommandons d'installer une corde de levage lorsque vous installez la pompe dans de l'eau profonde.
4. Ne faites pas fonctionner la pompe et ne la laissez pas dehors lorsqu'il gèle.
5. Ne faites pas fonctionner la pompe sans eau.
6. Vérifiez que la tension indiquée sur la pompe correspond à la tension du secteur.
7. **NE FAITES PAS FONCTIONNER CETTE POMPE SANS L'AVOIR INSTALLÉE DANS LA CAGE DE FILTRATION FOURNIE. L'UTILISATION DE LA POMPE SANS LA CAGE DE FILTRATION ANNULERA VOTRE GARANTIE.**
8. La pompe doit être branchée uniquement à un transformateur isolateur de sécurité de 24V, tel que celui fourni avec ce produit.
9. **EN CAS DE DOUTE CONCERNANT LE CABLAGE AU SECTEUR, CONTACTEZ UN ELECTRICIEN PROFESSIONNEL OU VOTRE COMPAGNIE D'ELECTRICITE LOCALE.**

ASSEMBLAGE DES ACCESSOIRES.

Pièce en forme de T.

1. Assemblez le réglage du débit de fontaine (voir Fig 1-A) au corps de la pièce en forme de T en positionnant la cheville tournée vers le bas pour qu'elle s'engage dans le T. Enfoncez entièrement et enclenchez-les ensemble.
2. Assemblez la tige de la soupape (B) au réglage du débit de la cascade (C) et enclenchez-les ensemble. Vissez la soupape dans la bosse la plus longue (D) de la pièce en forme de T. Voir fig 1.

La tige télescopique.

1. Glissez le tube intérieur (E) dans l'écrou de la tige télescopique (F) et le joint torique (G). Poussez le tube intérieur dans le tube extérieur (H) et doucement vissez l'écrou. La position finale de la pièce en forme de T n'est pas importante. La portée maximum de la tige télescopique est de 150mm (voir fig 2).

Fontaine en forme de cloche

1. Enfoncez entièrement le support de Cloche (I) dans le corps principal de la cloche (J).
2. Positionnez la cloche (K) près du corps et faites pénétrer dans la partie centrale dans le corps.

Voir Fig. 3

Installation du transformateur

Brancher la pompe au transformateur comme suit (voir fig 10)

1. Branchez le câble de la pompe dans la prise fournie sur le câble volant du transformateur. Si une rallonge est nécessaire, Hozelock Cyprio peut vous en fournir.
2. Le câble fourni avec la pompe ne peut pas être remplacé si la pompe est endommagée.
3. Branchez le transformateur dans la prise. Prenez soin de laisser le câble volant détendu de manière à ce qu'il ne tire pas sur le transformateur.
4. La pompe peut maintenant être mise en marche. Vous reportez à la section "L'installation de la pompe" pour les détails concernant le réglage de la hauteur de la fontaine.

NOTE : Ce transformateur est protégé par un coupe-circuit thermique simple. Si ce système fonctionne, la pompe s'arrêtera de fonctionner et le transformateur devra être remplacé. Cela ne se produira que lorsque le transformateur surchauffera. Ceci peut être causé par l'exposition directe au soleil. Assurez-vous que le transformateur fonctionne dans un endroit ombragé.

L'INSTALLATION DE LA POMPE

Emplacement

Construisez une plate-forme solide et plate sur laquelle vous placerez la pompe. Pour la fontaine geyser, la partie supérieure de la plate-forme doit être à 240-330mm en-dessous du niveau de la surface de l'eau. Pour des installations sur lesquelles la partie supérieure de la fontaine est placée directement sur la pièce en forme de T et sur la tige télescopique, la partie supérieure de la plate-forme doit être à 450mm en-dessous de la surface de l'eau.

Pour la fontaine seulement

(voir la Fig 7 pour un guide général d'installation).

1. Placez la pompe près du bassin et acheminez le fil électrique jusqu'à l'alimentation secteur.
2. Positionnez la pompe avec l'assemblage de la pièce en forme de T et si nécessaire la tige télescopique avec la fontaine montée dans le position désirée dans le bassin. Les têtes de fontaines 2 et 3 niveaux s'enclenchent simplement dans la tige de fontaine (voir fig 4).
3. La hauteur de la fontaine peut être réglée pour convenir à vos besoins en tournant le réglage du débit de la fontaine. Voir fig 5 (L).
4. Si nécessaire la Tête de la fontaine 2 niveaux peut créer un jet de fontaine différent et de plus grande taille que la fontaine 3 niveaux, Fig 5 (N).
5. La fontaine cloche crée un jet décoratif en forme de cloche. Réglez la cloche en ajustant le réglage du débit sur la pièce en forme de T et glissant la cloche intérieure à l'intérieur et hors de l'assemblage de la cloche.
6. Le joint à rotule au bout de la pièce en T peut être utilisé pour régler l'angle du jet de fontaine de façon à ce qu'il soit vertical (Fig. 5, O).

Fontaines et cascades.

(voir Fig 8 pour le guide général d'installation)

1. Positionnez la pompe comme indiqué ci-dessus.
2. Montez une longueur de tuyau appropriée de calibre 25mm dans la queue de tuyau taraudée fig 5 (P) et attachez à l'aide d'une pince à tuyau appropriée puis positionnez la sortie du tuyau dans la position désirée.
3. Vissez la queue de tuyau taraudée dans le côté sortie de cascade de la pièce en forme de T.
4. La combinaison d'une cascade et d'une fontaine réduira la hauteur de la fontaine que l'on peut obtenir.
5. Une fois que la pompe fonctionne, le débit de la cascade et la hauteur de la fontaine peuvent être réglées de façon indépendante.

Cascade uniquement

(voir Fig 9 pour le guide général d'installation)

1. Positionnez la pompe comme indiquée ci-dessus
2. Montez une longueur de tuyau appropriée de calibre 25mm dans la queue de tuyau taraudée et attachez à l'aide d'une pince de tuyau appropriée, placez la sortie du tuyau dans la position désirée.
3. Pour un débit de cascade maximum, vissez la queue de tuyau taraudée directement

dans la sortie de la pompe. Pour certaines installations, il est nécessaire de régler le débit de l'eau. Dans ces cas, vissez la pièce en forme de T dans la sortie de la pompe, vissez la queue de tuyau taraudée dans la bosse de la sortie de la cascade et réglez le débit en utilisant le réglage de débit de la cascade, Fig 5(Q), pour convenir à vos besoins.

ENTRETIEN

La gamme des pompes Cascade Hozelock Cyprio a été conçue pour permettre un entretien facile et rapide. Comme avec toutes les pompes de ce type, il sera nécessaire de nettoyer le filtre de la cage et la bague du jet de fontaine.

IL EST IMPERATIF DE DEBRANCHER OU D'ÉLECTRICITER DE LA SOURCE D'ÉLECTRICITÉ TOUS LES ÉQUIPEMENTS SE TROUVANT DANS LE BASSIN AVANT DE METTRE VOS MAINS DANS L'EAU OU DE D'ENTREPRENDRE L'ENTRETIEN.

La tête de fontaine

1. Soulevez la tête de fontaine à l'aide d'une pièce que vous insérez dans la fente.
2. Rincez à l'eau claire et réassemblez.

Le Tamis

1. Retirez les accessoires de la sortie de la pompe.
2. En tenant la pompe d'une main, appuyez sur le bouton (R) d'ouverture sur la partie supérieure de la pompe et ouvrez la cage du tamis. Voir Fig 5.
3. Glissez la pompe hors de son logement et lavez/rincez la cage de tamis à l'eau claire. Les charnières de la cage de tamis doivent aussi être nettoyées à ce moment-là.
4. Réassemblez la pompe.

Le rotor

1. Retirez la cage du tamis comme décrit ci-dessus.
2. Libérez la chambre de la pompe Fig 6 (S), en la faisant tourner jusqu'à ce que les deux languettes de retenue soient libérées des pattes sur le corps du Moteur.
3. Tirez doucement la chambre de pompe pour la séparer du corps du moteur.
4. Retirez le rotor du corps du moteur. Voir fig 6 (T).
5. Nettoyez toutes les pièces dans de l'eau propre. N'utilisez aucun produit détergent ni d'autres produits chimiques de nettoyage.
6. Remplacez le rotor dans le corps du moteur et remontez la chambre de la pompe et la cage du tamis.

L'ENTRETIEN DE LA POMPE TOUTE L'ANNÉE

Une rapide vérification journalière doit être effectuée pour s'assurer que la pompe fonctionne correctement.

UNE FOIS PAR SEMAINE - retirez et nettoyez la cage du tamis et la tête de fontaine conformément aux notes générales d'entretien. En fonction de l'état de l'eau du bassin, le nettoyage sera peut-être nécessaire à des intervalles plus fréquents.

UNE FOIS PAR AN - Démontez entièrement la pompe ainsi que le rotor conformément aux instructions générales d'entretien et lavez toutes les pièces dans de l'eau propre. Remplacez les pièces cassées ou usées.

GARANTIE HOZELOCK CYPRIO DE 3 ANS

Si cette pompe, à l'exception du rotor, devient inutilisable dans les 3 années après la date de l'achat, elle sera réparée ou remplacée, selon notre décision, gratuitement, sauf si à notre avis elle a été endommagée ou utilisée de manière non conforme.

Aucune responsabilité n'est acceptée pour les dommages dus à un accident, une mauvaise installation ou mauvaise utilisation. La

responsabilité est limitée au remplacement de la pompe défectueuse. Cette garantie n'est pas transférable. Elle n'affecte pas vos droits statutaires.

Pour bénéficier des avantages de la garantie il faut d'abord contacter le Service après-vente de Hozelock Cyprio qui pourra vous demander de lui envoyer la pompe avec les pièces justifiant l'achat, directement à l'adresse ci-dessous.

DES DOMMAGES CAUSÉS PAR LE FONCTIONNEMENT DE LA POMPE A SEC OU EN PERIODE DE GEL ANNULENT CETTE GARANTIE.

DEPISTAGE DES PANNES

ATTENTION - IL EST IMPERATIF DE DEBRANCHER OU DECONNECTER DE LA SOURCE D'ELECTRICITE TOUS LES EQUIPEMENTS QUI SE TROUVENT DANS LE BASSIN AVANT DE METTRE VOS MAINS DANS L'EAU PENDANT L'INSTALLATION, LA REPARATION, L'ENTRETIEN OU LA MANIPULATION DE CES EQUIPEMENTS IMPORTANT - CONSERVEZ CETTE SECTION POUR REFERENCE

FAIBLE DEBIT DE LA POMPE

1. Vérifiez que la cage du tamis est propre.
2. Un tuyau de sortie de petit diamètre limitera le débit de sortie.
3. Retirez tout blocage et réglez les commandes de débit.

PAS DE DEBIT DE LA POMPE

1. Vérifiez que la pompe est allumée.
2. Vérifiez le fusible et le câblage.
3. Vérifiez que le rotor n'est pas bloqué, endommagé ou présente des signes d'usure excessive.
4. Vérifiez que la cage du tamis est propre.

JEU D'EAU MEDIOCRE

1. Nettoyez la tête de fontaine. (voir entretien).

Numéro de la pièce	
1500LV	
1. Chambre de pompe et joint.	Z13254
2. Rotor.	3409
3. Cage de tamis.	Z13214
4. Kit Fontaine	3403
5. Transformateur.	Z13186

Hozelock Tricoflex SA

121 Avenue Paul Doumer
92500 Rueil Malmaison
France
Tel: 01 41 39 56 80
Fax: 01 41 39 56 71

Hozelock Benelux

Postbus 108
2920 Kalmthout
België/Belgique
Tel: 03 2130883
Fax: 03 2130922

Die Cascade 1500LV Niedervolt-Pumpe von Hozelock Cyprio ist nur für den Einsatz im Wasser ausgelegt. Bei der Pumpe kommt kein Öl oder Fett zur Schmierung zum Einsatz, sodass sie sicher in Wasser verwendet werden kann, das Fische oder Pflanzen

enthält. Der Motor besteht aus einem dicht gekapselten Stator und einem wassergekühlten Dauermagnetmotor. Alle elektrischen Teile sind gegen das Wasser abgedichtet.

ACHTUNG: SICHERHEIT UND ELEKTRISCHE ANSCHLÜSSE.

1. **ACHTUNG – DIE STECKER ALLER GERÄTE IM TEICH ZIEHEN ODER DIE STROMVERSORGUNG UNTERBRECHEN, BEVOR SIE IHRE HÄNDE INS WASSER STRECKEN, WÄHREND DIE AUSTRÜSTUNG INSTALLIERT, REPARIERT, GEWARTET ODER BEDIENT WIRD.**
2. Den Trafo in eine Garage oder einen Schuppen in der Nähe einer Steckdose stellen. Der Trafo ist nicht wasserdicht und muss in einem trockenen, überdachten und ausreichend belüfteten Raum aufgestellt werden.
Den Trafo nicht direkt in die Sonne stellen, z. B. in ein Gewächshaus oder auf das Fensterbrett, da er durch hohe Temperaturen überhitzt kann.
3. Das Versorgungs Kabel nicht verwenden, um die Pumpe anzuhaken, da dies Schäden hervorrufen kann. Bei tiefem Wasser empfehlen wir, eine Schnur oben am Siebkäfig zu befestigen, damit sie die Pumpe leichter aus dem Wasser heben können.
4. Die Pumpe nicht bei Frost betreiben oder in frostiger Umgebung belassen.
5. Die Pumpe nicht trocken laufen lassen.
6. Prüfen, ob die auf der Pumpe angegebene Spannung der Niederspannungsversorgung entspricht.
7. **DIESE POMPE NICHT OHNE DEN SIEBKÄFIG BETREIBEN. WENN DIE POMPE OHNE SIEB VERWENDET WIRD, KANN UNSERE GARANTIE NICHTIG WERDEN.**
8. Die Pumpe darf nur an einen 24 V-Trafo angeschlossen werden, wie z. B. an den Trafo, der mit diesem Produkt ausgeliefert wird.
9. **WENN ZWEIFEL HIN SICHTLICH DES ANSCHLUSSES AN DIE NETZVERSORGUNG BESTEHEN, WENDEN SIE SICH AN EINEN QUALIFIZIERTEN ELEKTRIKER ODER DIE ÖRTLICHE STROMVERSORGUNGSBEHÖRDE.**

MONTAGE DES ZUBEHÖRS

T-Stück

1. Mengenregler (siehe Abb. 1-A) so auf die T-Stück-Baugruppe ausrichten, dass der Stift nach unten zum T-Stück zeigt. Mengenregler auf die T-Stück-Baugruppe drücken, bis er einrastet.
2. Ventilrohr (B) auf den Mengenregler des Wasserfalls (C) ausrichten und festdrücken. Ventil-Baugruppe am längeren Vorsprung (D) des T-Stücks festschrauben. Siehe Abb. 1.

Teleskoprohr

1. Inneres Rohr (E) durch die Teleskoprohrmutter (F) und den O-Ring (G) schieben. Inneres Rohr in das äußere Rohr (H) schieben und die Mutter vorsichtig festschrauben. Die Endposition des T-Stücks ist unwichtig. Der maximale bis minimale Bereich des Teleskoprohrs ist 150 mm (siehe Abb. 2).

Glockenfontäne

1. Trägerplatte der Glocke (J) auf den Hauptteil der Glocke (I) setzen und festdrücken.
 2. Glocke (K) auf die Hauptbaugruppe setzen und mittig festdrücken.
- Siehe Abb. 3.

Installation des Trafos

Die Pumpe wie folgt an den Trafo anschließen (siehe Abb. 10).

1. Pumpenkabel an Buchse auf dem Zuführungskabel für den Trafo anschließen. Verlängerungskabel können bei Bedarf von Hozelock Cyprio bestellt

werden.

- Das mit dieser Pumpe ausgelieferte Kabel kann nicht ersetzt werden, wenn die Pumpe beschädigt ist.
- Trafo an Steckdose anschließen. Das Kabel sollte so verlegt werden, dass es keine unnötige Zuglast für den Trafo verursacht, indem das Zuführungskabel zu lose verlegt ist.
- Die Pumpe kann jetzt eingeschaltet werden. Informationen zur Einstellung der Fontänenhöhe siehe Abschnitt „Installation der Pumpe“.

HINWEIS: Dieser Trafo ist mit einer einfachen Schmelzsicherung ausgerüstet. Wenn die Schmelzsicherung herauspringt, funktioniert die Pumpe nicht mehr und der Trafo muss ausgetauscht werden. Dies passiert nur, wenn der Trafo zu heiß wird. Eine Ursache kann direktes Sonnenlicht sein. Der Trafo sollte deshalb grundsätzlich im Schatten aufgestellt werden.

INSTALLATION DER PUMPE

Position

Bauen Sie eine solide, ebene Plattform, auf die die Pumpe gestellt wird. In Anlagen, bei denen die Fontäne direkt am T-Stück befestigt wird, sollte sich die Oberseite der Plattform 300 mm unter dem Wasserspiegel befinden. In Anlagen, bei denen die Fontäne direkt am T-Stück und Teleskoprohr befestigt wird, sollte sich die Oberseite der Plattform 450 mm unter dem Wasserspiegel befinden.

Nur Fontäne.

(Allgemeine Installationsanleitung siehe Abb. 7)

- Die Pumpe neben den Teich stellen und das Kabel zur Stromversorgung zurückführen.
- Die Pumpe mit der T-Stück-Baugruppe und falls erwünscht mit dem Teleskoprohr und montierter Fontäne an die gewünschte Stelle im Teich stellen. Die zwei- und dreistufigen Fontänenaufsätze werden einfach auf das Fontänenrohr aufgesteckt (siehe Abb. 4).
- Die Höhe der Fontäne kann nach Bedarf durch Drehen des Mengenreglers für die Fontäne reguliert werden. Siehe Abb. 5 (L).
- Der zweistufige Fontänenaufsatz (Abb. 5, M) kann verwendet werden, um eine andere und höhere Fontäne als mit dem dreistufigen Aufsatz (Abb. 5, N) zu erzielen.
- Die Glockenfontäne erzeugt eine dekorative Wasserglocke. Die Größe der Glocke kann durch Einstellung des Mengenreglers am T-Stück reguliert werden, indem der Mengenregler für die Fontäne gedreht und/oder die Glocke an der Oberseite des Hauptteils angehoben oder gesenkt wird.
- Mit dem Kugelgelenk im unteren Bereich des T-Stücks kann die Fontäne so abgewinkelt werden, dass sie senkrecht steht. (Abb. 5, O)

Fontäne und Wasserfall.

(Allgemeine Installationsanleitung siehe Abb. 8)

- Die Pumpe wie zuvor beschrieben aufstellen.
- Einen Schlauch geeigneter Länge mit einem Durchmesser von 25 mm am Schlauchstutzen mit Gewinde (Abb. 5, P) anbringen und mit einer geeigneten Schlauchklemme befestigen und das Auslassende des Schlauches an die gewünschte Stelle legen.
- Den Schlauchstutzen mit Gewinde an der Auslassseite für den Wasserfall am T-Stück festschrauben.
- Bei einer Kombination von Wasserfall und Fontäne wird die maximal erreichbare Höhe der Fontäne reduziert.
- Sobald die Pumpe im Betrieb ist, können die Fördermenge des Wasserfalls und die Höhe der Fontäne unabhängig von einander reguliert werden.

Nur Wasserfall.

(Allgemeine Installationsanleitung siehe Abb. 9)

- Die Pumpe wie zuvor beschrieben aufstellen.
- Einen Schlauch geeigneter Länge mit einem Durchmesser von 25 mm am Schlauchstutzen mit Gewinde anbringen und mit einer geeigneten Schlauchklemme befestigen und das Auslassende des Schlauches an die gewünschte Stelle legen.
- Wenn eine maximale Fördermenge für den Wasserfall gewünscht wird, den Schlauchstutzen mit Gewinde direkt an den Pumpenauslass schrauben. Bei manuellen Installationen muss die Fördermenge des Wassers reguliert werden. In diesen Fällen das T-Stück an den Pumpenauslass schrauben, den Schlauchstutzen mit Gewinde an den Auslassvorsprung für den Wasserfall schrauben und die Fördermenge über den Mengenregler für den Wasserfall (Abb. 5, Q) nach Bedarf einstellen.

WARTUNG

Das Cascade Pumpenprogramm von Hozelock wurde so konzipiert, dass eine schnelle und problemlose Wartung möglich ist. Wie bei allen Pumpen dieser Art ist es gelegentlich nötig, den Siebkäfig und den Ring des Fontänenprühaufsatzes zu reinigen.

BEVOR SIE DIE HÄNDE INS WASSER STRECKEN ODER MIT DER WARTUNG BEGINNEN, IMMER DIE STECKER ALLER GERÄTE IM TEICH ZIEHEN ODER DIE STROMVERSORGUNG UNTERBRECHEN.

Fontänenaufsatz

- Eine Münze oder ähnliches in den Schlitz stecken und den Fontänenaufsatz vorsichtig abhebeln.
- In sauberem Wasser ausspülen und wieder montieren.

Sieb.

- Zubehör am Pumpenauslass entfernen.
- Die Pumpe in einer Hand halten, den Freigabeknopf (R) oben auf der Pumpe drücken und den Siebkäfig öffnen. Siehe Abb. 5.
- Die Pumpe herausziehen und den Siebkäfig mit sauberem Wasser reinigen/ausspülen. Die Scharniere am Siebkäfig sollten jetzt ebenfalls gereinigt werden.
- Pumpe wieder zusammensetzen.

Rotorbaugruppe.

- Den Siebkäfig laut der vorstehenden Beschreibung entfernen.
- Die Pumpenkammer (Abb. 6, S) drehen, bis die beiden Sicherungszungen frei liegen, damit die Pumpenkammer vom Motorgehäuse abgenommen werden kann.
- Die Pumpenkammer vorsichtig im rechten Winkel weg vom Motorgehäuse abziehen.
- Die Rotorbaugruppe aus dem Motorgehäuse herausziehen. Siehe Abb. 5 (T).
- Alle Bauteile in sauberem Wasser reinigen. Keine Wasch- oder sonstigen chemischen Reinigungsmittel verwenden.
- Die Rotorbaugruppe wieder im Motorgehäuse anbringen und die Pumpenkammer und den Siebkäfig einsetzen.

GANZJÄHRIGE PUMPENPFLEGE

Es sollte eine tägliche Schnellprüfung durchgeführt werden, um zu prüfen, ob die Pumpe ordnungsgemäß funktioniert.

Ein Mal wöchentlich – Siebkäfig und Fontänenaufsatz entsprechend den

allgemeinen Wartungshinweisen herausnehmen und reinigen. Je nach Wasserbedingungen des Teiches ist möglicherweise eine häufigere Reinigung erforderlich.

Ein Mal pro Jahr – Pumpe und Rotorbaugruppe laut allgemeinen Wartungshinweisen vollständig zerlegen und alle Bauteile in sauberem, frischem Wasser reinigen. Abgenutzte oder zerbrochene Teile ersetzen.

3-JÄHRIGE GARANTIE VON HOZELOCK CYPRIO

Wenn diese Pumpe (mit Ausnahme der Rotorbaugruppe) innerhalb von 3 Jahren nach Kaufdatum unbrauchbar wird, wird sie nach unserer Wahl kostenlos repariert oder ersetzt, es sei denn, sie wurde nach unserer Auffassung beschädigt oder falsch benutzt.

Es wird keine Haftung für Schäden durch Unfall, falsche Installation oder Verwendung übernommen. Die Haftung ist auf den Austausch einer defekten Pumpe beschränkt. Diese Garantie ist nicht übertragbar. Sie hat keinen Einfluss auf Ihre gesetzlichen Rechte.

Um Garantieleistungen zu erhalten, wenden Sie sich zuerst an den Kundendienst von Hozelock Cyprio, der darum bitten kann, dass die Pumpe zusammen mit dem Kaufbeleg direkt an die nächste Adresse eingeschickt wird.

DIESE GARANTIE WIRD UNWIRKSAM DURCH SCHÄDEN, DIE DURCH TROCKENEN PUMPENBETRIEB ODER FROST VERURSACHT WERDEN.

FEHLERSUCHE

ACHTUNG – DIE STECKER ALLER GERÄTE IM TEICH ZIEHEN ODER DIE STROMVERSORGUNG UNTERBRECHEN, BEVOR SIE IHRE HÄNDE INS WASSER STRECKEN, WÄHREND DIE AUSTRÜSTUNG INSTALLIERT, REPARIERT, GEWARTET ODER BEDIENT WIRD.

WICHTIG – BITTE DIESEN ABSCHNITT ZUR INFORMATION AUFBEWAHREN

PUMPE FÖRDERT KAUM WASSER

- Dafür sorgen, dass der Siebkäfig sauber ist.
- Ein Auslassrohr mit kleinem Durchmesser schränkt die Fördermenge der Pumpe ein.
- Alle Blockierungen entfernen und die Fördermenge regulieren.

PUMPE FÖRDERT NICHT

- Prüfen, ob die Stromversorgung eingeschaltet ist.
- Sicherung und Verdrahtung prüfen.
- Prüfen, ob die Rotorbaugruppe klemmt, beschädigt oder abgenutzt ist.
- Dafür sorgen, dass der Siebkäfig sauber ist.

FONTÄNE IST SEHR NIEDRIG.

- Fontänenaufsatz reinigen. (siehe Wartung.)

Bestellnummern	
1500LV	
1. Pumpenkammer und Dichtung.	Z13254
2. Rotorbaugruppe.	3409
3. Siebkäfig.	Z13214
4. Fontänen Set	3403
5. Trafo.	Z13186

I La pompa a bassa tensione Hozelock Cyprio Cascade 1500 è stata progettata solo per un uso sommerso. La pompa non utilizza olio o grasso come lubrificanti e quindi può essere impiegata con sicurezza in laghetti contenti pesci o piante. Il motore consiste di uno statore sigillato e di un rotore a magneti permanente raffreddato ad acqua. Tutti i componenti elettrici sono a tenuta stagna.

ATTENZIONE: SICUREZZA E COLLEGAMENTI ELETTRICI.

- ATTENZIONE: STACCARE SEMPRE LA SPINA O SCOLLEGARE DALL'ALIMENTAZIONE ELETTRICA TUTTI GLI APPARECCHI NEL LAGHETTO PRIMA DI IMMERGERE LE MANI NELL'ACQUA DURANTE L'INSTALLAZIONE, LA RIPARAZIONE, LA MANUTENZIONE O IL TRASPORTO DEGLI STESSI.**
- Posizionare il trasformatore in un garage o in un capanno, vicino alla presa dell'alimentazione elettrica. Il trasformatore non è a tenuta stagna e deve essere tenuto all'asciutto ed al coperto, con una ventilazione adeguata. Non posizionare il trasformatore direttamente alla luce del sole, vale a dire in serre, su davanzali di finestre, ecc. Temperature eccessive ne possono causare il surriscaldamento.
- Non utilizzare il cavo di alimentazione per sollevare la pompa, in quanto si potrebbe danneggiarla. Consigliamo di usare una fune di sollevamento, fissata all'occhiello della maniglia in cima alla gabbietta del filtro, se la pompa viene installata in acque profonde.
- Non operare la pompa in caso di gelo e non lasciarla esposta a temperature rigide.
- Non operare la pompa in assenza di acqua.
- Verificare che la tensione riportata sulla pompa corrisponda a quella dell'alimentazione elettrica.
- NON AZIONARE LA POMPA PRIVA DELLA GABBietta DEL FILTRO. L'UTILIZZO DELLA POMPA SENZA IL FILTRO POTREBBE INVALIDARE LA GARANZIA.**
- La pompa deve essere collegata solo al trasformatore di sicurezza, in materiale isolante, da 24 V, come quello fornito in dotazione.
- IN CASO DI DUBBI SUL COLLEGAMENTO ALLA RETE ELETTRICA CONSULTARE UN ELETTRICISTA QUALIFICATO O LE AUTORITÀ LOCALI.**

MONTAGGIO ACCESSORI

Raccordo a T

- Posizionare il regolatore della portata (vedi Fig. 1-A) sul corpo del raccordo a T con la caviglia rivolta verso il basso in modo da poterla inserire nel raccordo. Premere fino a quando non si sente uno scatto.
- Posizionare il braccetto della valvola (B) sul regolatore della portata della cascata (C) e premere fino a quando non si sente uno scatto. Avvitare il gruppo valvola alla borchia più lunga (D) del raccordo a T (vedi Fig. 1).

Braccio telescopico

- Inserire il tubo interno (E) nell'anello a vite (F) del braccio telescopico (F) e nella guarnizione toroidale (G). Spingere il tubo interno nel tubo esterno (H) e serrare delicatamente l'anello. La posizione finale del raccordo a T non è importante. La lunghezza massima ottenibile del braccio telescopico è 150 mm (vedi Fig. 2).

Fontana a campana

- Posizionare il supporto della campana (J) sul corpo principale della campana (I) e spingere in posizione.
- Posizionare la campana (K) in corrispondenza del corpo della campana e premere centralmente in posizione (vedi Fig. 3).

Installazione del trasformatore

Collegare la pompa al trasformatore come segue (vedi Fig. 10):

- Inserire la spina del cavo della pompa nella presa sul cavo volante del trasformatore. Se l'uso di una prolunga viene richiesto, questa può essere ordinata presso la Hozelock Cyprio.
- Il cavo in dotazione con questa pompa non può essere sostituito se la pompa rimane danneggiata.
- Inserire la spina del trasformatore nella presa. Posizionare il cavo in modo che non sia troppo teso, lasciando il cavo volante un po' lasco.
- Ora è possibile mettere in moto la pompa. Fare riferimento alle istruzioni sull'installazione della pompa per dettagli sulla regolazione dell'altezza della fontana.

NOTA: Questo trasformatore è protetto da fusibile termico single-shot. Se questo dispositivo entra in funzione, la pompa cesserà di operare e il trasformatore dovrà essere sostituito. Ciò avrà luogo solo se il trasformatore si surriscalda (per esempio per esposizione diretta alla luce del sole). Assicurarsi di ubicare il trasformatore all'ombra.

INSTALLAZIONE DELLA POMPA

Ubicazione

Costruire una piattaforma solida e piana su cui si possa posizionare la pompa. Per installazioni con giochi d'acqua montati direttamente sul raccordo a T, la sommità della piattaforma dovrà trovarsi 300 mm sotto al livello dell'acqua. Per installazioni con giochi d'acqua montati direttamente sul raccordo a T e sul braccio telescopico, la sommità della piattaforma dovrà trovarsi 450 mm al di sotto del livello dell'acqua.

Solo fontana.

(Vedi Fig. 7 per una guida generale all'installazione)

- Posizionare la pompa accanto al laghetto e riportare il cavo all'alimentazione di rete.
- Posizionare la pompa con il gruppo del raccordo a T e, se necessario, il braccio telescopico con la fontana sistemata nel punto desiderato del laghetto. I giochi d'acqua del secondo e terzo stadio si innestano a scatto (vedi Fig. 4).
- L'altezza del getto può essere modificata tramite la rotella di regolazione della portata (vedi Fig. 5, L).
- Se necessario, il gioco d'acqua del secondo stadio (Fig. 5, M) può essere utilizzato per produrre un display alternativo e più alto rispetto a quello del terzo stadio (Fig. 5, N).
- La fontana a campana produce una campana d'acqua decorativa. Le dimensioni della campana possono essere regolate modificando la portata attraverso il raccordo a T con il regolatore della portata. Poi, alzare e abbassare la parte superiore della campana sul corpo principale della campana.
- Il giunto sferico sulla base del raccordo a T può essere utilizzato per regolare verticalmente l'angolo della fontana. (Fig. 5, O)

Fontana e cascata.

(Vedi Fig. 8 per una guida generale all'installazione)

- Posizionare la pompa come descritto in precedenza.

- Attaccare un flessibile di 25 mm di diametro e di lunghezza adeguata al connettore filettato (Fig. 5, P), ed assicurarlo con una clip. Disporre la parte terminale del flessibile nella posizione desiderata.
- Avvitare il connettore filettato all'uscita laterale della cascata del raccordo a T.
- La combinazione di cascata e fontana ridurrà l'altezza del getto della fontana.
- Una volta che la pompa è in funzione, il flusso della cascata e l'altezza del getto della fontana possono essere regolati indipendentemente.

Solo cascata.

(Vedi Fig. 9 per una guida generale all'installazione)

- Posizionare la pompa come descritto in precedenza.
- Attaccare un flessibile di 25 mm di diametro e della lunghezza adeguata al connettore filettato e assicurarlo con una clip. Disporre la parte terminale del flessibile nella posizione desiderata.
- Per ottenere la portata massima nella cascata, avvitare il connettore filettato direttamente all'uscita della pompa. Alcune installazioni richiederanno la regolazione della portata dell'acqua. In questi casi, avvitare il raccordo a T all'uscita della pompa, avvitare il connettore alla borchia d'uscita della cascata e regolare la portata utilizzando il regolatore della portata della cascata (Fig. 5, Q), a seconda delle necessità.

MANUTENZIONE

La gamma Hozelock Cyprio di pompe Cascade è stata ideata per consentire una manutenzione rapida e facile. Come tutte le pompe di questo tipo, di tanto in tanto si dovrà pulire la gabbietta del filtro e l'anello per i giochi d'acqua della fontana.

STACCARE LA SPINA O SCOLLEGARE TUTTE LE APPREZZIATURE NEL LAGHETTO PRIMA DI IMMERGERE LE MANI NELL'ACQUA O PRIMA DI ESEGUIRE LA MANUTENZIONE.

Gioco d'acqua

- Posizionare una monetina o oggetto simile nella apposita fessura e rimuovere delicatamente il gioco d'acqua.
- Sciacquare in acqua pulita e rimontare.

Gabbietta filtro

- Rimuovere gli accessori dell'uscita della pompa.
- Tenendo la pompa con una mano, premere il pulsante di rilascio (R) sulla pompa e aprire la gabbietta del filtro (vedi Fig. 5).
- Estrarre la pompa dal suo alloggiamento e lavare/risciacquare la gabbietta del filtro in acqua pulita. Lavare anche l'incernieratura della gabbietta.
- Rimontare la pompa.

Gruppo rotore

- Rimuovere la gabbietta del filtro, come descritto in precedenza.
- Ruotare l'alloggiamento della pompa (Fig. 6, S) fino a quando i due oggetti a baionetta non siano fuoriusciti dal corpo del motore.
- Rimuovere delicatamente l'alloggiamento della pompa dal corpo motore.
- Estrarre il gruppo rotore dal corpo motore (vedi Fig. 6, T).
- Sciacquare tutti i componenti in acqua pulita. Non utilizzare prodotti detergenti o chimici.
- Reinserire il gruppo rotore nel corpo motore e rimontare l'alloggiamento della pompa e la gabbietta del filtro.

MANUTENZIONE DELLA POMPA DURANTE TUTTO L'ANNO

Effettuare un breve controllo giornaliero per assicurarsi che la pompa funzioni in modo

soddisfacente.

Una volta alla settimana: rimuovere e pulire la gabbietta del filtro e il gioco d'acqua secondo quanto spiegato nelle note sulla manutenzione generale. Può darsi che l'operazione di pulizia sia effettuata più frequentemente. Ciò dipende dalle condizioni dell'acqua.

Una volta all'anno: smontare completamente la pompa, incluso il gruppo rotore, come spiegato nelle note sulla manutenzione generale, e sciacquare tutti i componenti in acqua pulita. Sostituire le parti usurate o danneggiate.

GARANZIA TRIENNALE HOZELOCK CYPRIO
In caso di malfunzionamento (gruppo rotore escluso) nei tre anni successivi al suo acquisto, la pompa sarà riparata o sostituita (a discrezione del fabbricante) gratuitamente, salvo danni o uso improprio da parte dell'utente.

Non si accetta alcuna responsabilità per danni causati da incidenti, installazione o utilizzo impropri. La responsabilità è limitata alla sostituzione di una pompa malfunzionante. Questa garanzia non è trasferibile e non influisce sui diritti statutari dell'utente.

Per avvalersi della garanzia, contattare prima di tutto il servizio assistenza clienti Hozelock Cyprio, che potrà richiedere che la pompa, assieme alla prova d'acquisto, sia inviata direttamente all'indirizzo riportato qui di seguito.

DANNI CAUSATI DALL'UTILIZZO A SECCO DELLA POMPA O IN CONDIZIONI DI GELO INVALIDERANNO LA GARANZIA.

RICERCA DEI GUASTI

ATTENZIONE: STACCARE SEMPRE LA SPINA O SCOLLEGARE DALL'ALIMENTAZIONE ELETTRICA TUTTI GLI APPARECCHI NEL LAGHETTO PRIMA DI IMMERGERE LE MANI NELL'ACQUA DURANTE L'INSTALLAZIONE, LA RIPARAZIONE, LA MANUTENZIONE O IL TRASPORTO DEGLI STESSI.

IMPORTANTE: CONSERVARE QUESTA SEZIONE PER EVENTUALI FUTURE CONSULTAZIONI

FLUSSO RIDOTTO DALLA POMPA

1. Controllare che la gabbietta del filtro sia pulita.
2. Un flessibile di diametro ridotto impedirà il normale flusso di uscita dalla pompa.
3. Eliminare eventuali intasamenti e regolare il flusso con l'apposita rotella.

FLUSSO ASSENTE DALLA POMPA

1. Controllare che la pompa sia collegata alla rete elettrica.
2. Controllare fusibile e connessioni elettriche.
3. Controllare che il gruppo rotore non sia sia inceppato, sia danneggiato o usurato.
4. Controllare che la gabbietta del filtro sia pulita.

SPRUZZO DEBOLE DALLA FONTANA

1. Pulire il gioco d'acqua. (Vedi Manutenzione.)

Numero parti	
1500LV	
1. Alloggiamento pompa e guarnizione	Z13254
2. Gruppo rotore	3409
3. Gabbietta filtro	Z13214
4. Kit Fontana	3403
5. Trasformatore	Z13186

Escher s.r.l.
Via Miles 2,
1-20040 Cavenago Brianza (MI)
Italia
Tel: 02 95 339 216
Fax: 02 95 016 17

E La bomba Hozelock Cyprio Cascade 1500 de bajo voltaje fue diseñada para ser usada bajo agua solamente. Esta bomba no se lubrica ni con aceite ni grasa, y se puede utilizar sin peligro en estanques con peces o plantas. El motor lleva un estator sellado y un rotor de imán permanente refrigerado por agua. Todos los componentes eléctricos vienen sellados para aislarlos del agua.

AVISO IMPORTANTE: SEGURIDAD Y CONEXIONES ELÉCTRICAS.

1. **AVISO IMPORTANTE: AL INSTALAR, REPARAR, MANTENER O MANIPULAR EL EQUIPO, SIEMPRE DESENCHUFE O DESCONECTE DE LA ALIMENTACIÓN ELÉCTRICA TODOS LOS APARATOS DEL ESTANQUE ANTES DE METER LAS MANOS EN EL AGUA.**
2. Coloque el transformador en un garaje o cobertizo cerca del suministro de voltaje de la red. El transformador no es impermeable, y debe mantenerse seco y protegido bajo cubierta, permitiendo suficiente circulación de aire.
No exponga el transformador a la luz directa del sol, por ej. en invernaderos, en alfézares, etc., ya que con temperaturas altas se puede sobrecalentar.
3. No use el cable de alimentación para levantar la bomba, porque esto puede producir daño. Cuando se instale la bomba en aguas profundas, se recomienda poner una cuerda de elevación, pasándola por el objeto del asidero que se halla por encima del colador.
4. No se debe hacer funcionar ni dejar la bomba en condiciones de congelación.
5. No deje que la bomba funcione en seco.
6. Compruebe que el voltaje marcado en la bomba corresponda a la alimentación de bajo voltaje.
7. **NO HAGA FUNCIONAR ESTA BOMBA SIN ANTES INSTALAR EL COLADOR. SI SE USA LA BOMBA SIN COLADOR SU GARANTÍA PUEDE QUEDAR INVALIDADA.**
8. La bomba debe conectarse con un transformador aislante de seguridad con salida de 24V, como el que viene con este producto.
9. **SI TUVIERA ALGUNA DUDA SOBRE EL MODO DE CONECTAR EL CABLE CON LA ALIMENTACIÓN DE LA RED, CONSULTE A UN ELECTRICISTA CALIFICADO O A LAS AUTORIDADES LOCALES DE ELECTRICIDAD.**

MONTAJE DE ACCESORIOS

Pieza en 'T'

1. Instale el control de paso (véase la fig. 1-A) en la pieza en 'T', con la espiga hacia abajo, de tal manera que se pueda introducir en la pieza en 'T'. Presiónelo a fondo y acople las dos piezas.
2. Introduzca el vástago de la válvula (B) en el control de paso de la cascada (C) y acople las dos piezas. Atornille el conjunto de la válvula en el saliente más largo (D) de la pieza en 'T'. Véase la fig. 1.

Extensión telescópica

1. Pase el tubo interior (E) por la tuerca de la extensión telescópica (F) y el anillo tórico (G). Presione el tubo interior para que se introduzca en el tubo exterior (H) y atornille la tuerca cuidadosamente. La posición final de la pieza en 'T' no es importante. En la extensión telescópica, la diferencia entre máximo y mínimo es de 150 mm (véase la fig. 2).

Fuente de campana.

1. Introduzca el soporte de la campana (J) en el cuerpo principal de la campana (I) y presiónelo a fondo hasta quedar en posición.
2. Coloque la campana (K) en el ensamblaje del cuerpo y presiónelo para que quede en la posición central. Véase la fig. 3.

INSTALACIÓN DEL TRANSFORMADOR

Conecte la bomba con el transformador de la siguiente manera: (véase la fig. 10).

1. Enchufe el cable de la bomba en el enchufe provisto en el cable del transformador. Si se necesita un cable de extensión, Hozelock Cyprio los tiene a disposición.
2. Si se dañara la bomba, no se puede reemplazar el cable que viene con esta bomba.
3. Enchufe el transformador en el tomacorriente. Cuide de situar el cable en una posición tal que no tire innecesariamente del transformador, de tal manera que el cable del transformador no quede tenso.
4. A continuación, se puede encender la bomba. Para mayor información sobre el modo de ajustar la altura de la fuente, refiérase a la sección 'Instalación de la bomba'.

NOTA: Este transformador está protegido por un fusible térmico de disparo único. Si se activara este dispositivo, la bomba dejaría de funcionar y habría que reemplazar el transformador. Esto podría ocurrir solamente si se sobrecalienta el transformador. Puede producirse a consecuencia de haberse expuesto el transformador a la luz directa del sol. Se debe procurar que el transformador funcione en un lugar que esté a la sombra.

INSTALACIÓN DE LA BOMBA

Posición

Construya una plataforma sólida y nivelada sobre la que se pueda colocar la bomba. Para instalaciones en que se usen los cabezales de fuente directamente sobre la pieza en 'T', la parte superior de la plataforma debe estar 300 mm bajo el nivel del agua. Para instalaciones en que se usen los cabezales de fuente directamente sobre la pieza en 'T' y la extensión telescópica, la parte superior de la plataforma debería estar 450 mm bajo el nivel del agua.

Fuente sola

(Véase la fig. 7 para una guía de instalación general)

1. Coloque la bomba cerca del estanque y conduzca el cable hacia la alimentación de la red.

- Ponga en la posición requerida en el estanque la bomba con el conjunto de la pieza en 'T' y, si se requiere, la extensión telescópica, con el cabezal de fuente instalado. Los cabezales de fuente de 2 y 3 filas simplemente se colocan en el conducto de la fuente con un golpecito seco (véase la fig. 4).
- Se puede ajustar la altura de la fuente haciendo girar el tornillo de control de paso. Véase la fig. 5 (L).
- Si se requiere, se puede usar el cabezal de 2 filas, fig. 5 (M), para lograr un patrón de exhibición diferente y más alto que con el de 3 filas, fig. 5 (N).
- La fuente de campana crea una campana de agua decorativa. Se pueden ajustar las dimensiones de la campana al ajustar el paso del agua por la pieza en 'T' haciendo girar el control de paso de la fuente o levantando o bajando la parte superior de la campana en el cuerpo principal de la misma.
- La articulación esférica que se halla en el fondo de la pieza en T puede ser usada para ajustar el ángulo del surtidor, para que quede en posición vertical fig. 5 (O).

Fuente y cascada.

(Véase la fig. 8 para una guía de instalación general)

- Coloque la bomba como se ha descrito antes.
- Conecte un tramo apropiado de tubo flexible con diámetro de 25 mm con la conexión roscada para manguera, fig. 5 (P), sujételo en posición con un clip de manguera apropiado, y ponga la salida de la manguera en la posición requerida.
- Atornille el extremo roscado de manguera sobre la pieza en 'T', por el lado de la salida de la cascada.
- La combinación de cascada y fuente reduce la altura de la fuente que se puede conseguir.
- Una vez que la bomba esté funcionando, se pueden ajustar independientemente el paso de agua por la cascada y la altura de la fuente.

Cascada solamente.

(Véase la fig. 9 para una guía de instalación general)

- Ponga la bomba en posición de la manera señalada anteriormente.
- Conecte un tramo apropiado de manguera de 25 mm en la conexión roscada para manguera, sujételo con un clip de manguera apropiado, y ponga la salida de la manguera en la posición requerida.
- Para optimizar el paso de agua por la cascada, atornille el extremo roscado de manguera directamente sobre la salida de la bomba. Con algunas instalaciones, habría que ajustar el paso del agua. En estos casos, atornille la pieza en 'T' sobre la salida de la bomba, atornille el extremo roscado de manguera en el saliente de la salida de la cascada, y ajuste el paso del agua utilizando el control de paso de la cascada, fig. 5 (Q), según sus requerimientos.

MANTENIMIENTO

La gama Hozelock Cyprio de bombas Cascade fue diseñada para permitir un mantenimiento rápido y fácil. Al igual que todas las bombas de este tipo, de vez en cuando se hace necesario limpiar el colador y el anillo del cabezal de la fuente.

ANTES DE METER LAS MANOS EN EL AGUA O DE COMENZAR TRABAJOS DE MANTENIMIENTO, SIEMPRE DESENCHUFE O DESCONECTE DE LA ALIMENTACIÓN ELÉCTRICA TODOS LOS APARATOS DEL ESTANQUE.

Cabezal de fuente

- Coloque en la ranura una moneda o algo semejante y haga palanca cuidadosamente en el cabezal de fuente para sacarlo.
- Enjuáguelo en agua limpia y vuelva a montarlo.

Colador.

- Saque los accesorios de la salida de la bomba.
- Sostenga la bomba con una mano, presione el botón de apertura (R) que se encuentra en la parte superior de la bomba y abra el colador. Véase la fig. 5.
- Saque la bomba, deslizándola de su posición, y lave/enjuague el colador con agua limpia. En esta oportunidad, también se deben lavar los goznes del colador hasta dejarlos limpios.
- Vuelva a armar la bomba.

Conjunto del rotor.

- Quite el colador tal como se señala más arriba.
- Suelte la cámara de la bomba, fig. 6 (S), haciéndola girar hasta que las dos lengüetas de sujeción se separen de las orejetas del cuerpo del motor.
- Suavemente tire de la cámara de la bomba en línea recta, separándola del cuerpo del motor.
- Tire del conjunto del rotor y sáquelo del cuerpo del motor, véase la fig. 6 (T).
- Lave todos los componentes con agua limpia. No use detergentes ni otros productos químicos de limpieza.
- Vuelva a colocar el conjunto del rotor en el cuerpo del motor, y reinstale la cámara de la bomba y el colador.

CUIDADO DE LA BOMBA DURANTE TODO EL AÑO.

Debe realizarse una rápida comprobación diaria para asegurar que la bomba rinda satisfactoriamente.

Semanalmente: Quite y limpie el colador y el cabezal de la fuente conforme a las notas de mantenimiento general. Según las condiciones del agua del estanque, es posible que sea necesario hacer una limpieza más frecuente.

Anualmente: Desarme la bomba completamente, incluyendo el conjunto del rotor, tal como se señala en las notas de mantenimiento general, y lave todos los componentes con agua dulce limpia. Cambie las piezas gastadas o rotas.

GARANTÍA DE 3 AÑOS HOZELOCK CYPRIO.

Si esta bomba, excluyendo el conjunto del rotor, quedara fuera de servicio antes de transcurridos 3 años a partir de la fecha de compra, a discreción nuestra, se reparará o sustituirá gratuitamente, a no ser que, según nuestra opinión, se haya dañado o se haya usado inapropiadamente.

No se acepta responsabilidad por daño debido a accidente, o instalación o uso inapropiados. Nuestra responsabilidad se limita al reemplazo de una bomba defectuosa. Esta garantía no es transferible. No afecta sus derechos estatutarios.

Para obtener los beneficios de la garantía, primeramente diríjase al Servicio Hozelock Cyprio de Atención al Cliente, que puede pedir que la bomba sea enviada, junto con el comprobante de compra, directamente a la dirección que se señala más abajo.

DAÑO CAUSADO POR HABER HECHO FUNCIONAR LA BOMBA EN SECO O PORQUE HA SIDO EXPUESTA A HELADAS, INVALIDA LA GARANTÍA.

INVESTIGACIÓN DE AVERÍAS

AVISO IMPORTANTE: AL INSTALAR, REPARAR, MANTENER O MANIPULAR EL EQUIPO, SIEMPRE DESENCHUFE O DESCONECTE DE LA ALIMENTACIÓN ELÉCTRICA TODOS LOS APARATOS DEL ESTANQUE ANTES DE METER LAS MANOS EN EL AGUA.

IMPORTANTE: GUARDE ESTA SECCIÓN PARA CONSULTA FUTURA

FLUYE Poca AGUA DE LA BOMBA

- Asegure que el colador esté limpio.
- Una tubería de salida de diámetro pequeño restringe el paso de salida.
- Quite cualquiera obstrucción y ajuste los controles de paso.

NO FLUYE AGUA DE LA BOMBA

- Compruebe que la alimentación eléctrica esté conectada.
- Revise el fusible y el cableado.
- Compruebe que el conjunto del rotor no se haya atascado, dañado ni muestre alguna señal de desgaste excesivo.
- Compruebe que el colador esté limpio.

EXHIBICIÓN DE FUENTE DEFECTUOSA.

- Limpie el cabezal de la fuente (véase 'Mantenimiento').

No. de pieza

1. Cámara de bomba y junta de sellar	Z13254
2. Rotor	3409
3. Colador	Z13214
4. Conjunto de fuente	3403
5. Transformador	Z13186

Hozelock Tricoflex Iberica SL,

Parqu de Negocios Madblau,
C/Garrotxa, 10 - 12 Planta Baja A-1,
Edificio Oceano 1,
08820 Prat de Llobregat
Barcelona, España

Tel: 93 3788 578

Fax: 93 3706 614

NL

De Hozelock Cyprio Cascade 1500 Zwakstroom pomp is uitsluitend ontworpen voor gebruik onder water. De pomp hoeft niet met olie of vet gesmerd te worden en kan veilig gebruikt worden in vijvers met vissen of planten. De motor bestaat uit een waterdichte stator en een watergekoelde vaste magneetrotor. Alle elektrische onderdelen kunnen niet met water in aanraking komen.

WAARSCHUWING: VEILIGHEIDS- EN ELEKTRISCHE AANSLUITINGEN.

- SCHAKEL ALTIJD ALLE APPARATUUR IN DE VIJVER UIT EN KOPPEL DEZE LOS VAN HET ELEKTRICITEITSNET VOORDAT U UW HANDEN IN HET WATER STEEKT BIJ HET INSTALLEREN VAN, REPAREREN VAN, ONDERHOUDEN VAN OF ANDERSZINS OMGAAN MET DE APPARATUUR.
- Plaats de transformator in een garage of schuurtje dichtbij de netvoeding. De transformator is niet waterdicht en moet

onderdak en droog gehouden worden. Zorg ook voor voldoende luchtcirculatie.

Plaats de transformator niet in direct zonlicht, bv in een serre of op het raamkozijn, enz. omdat hoge temperaturen oververhitting kunnen veroorzaken.

3. Til de pomp niet met behulp van het netsnoer uit het water, omdat dit schade kan veroorzaken. Wanneer de pomp in diep water wordt geïnstalleerd, adviseren wij u om een ophaalkoord aan de handgreep bovenop de filterkooi te bevestigen.
4. Laat de pomp tijdens periodes van vorst niet buiten staan of werken.
5. Laat de pomp nooit zonder water lopen.
6. Controleer of de voltage-aanduiding op de pomp overeenkomt met de zwakstroomvoeding.
7. **LAAT DE POMP NIET DRAAIEN ZONDER DAT DE FILTERKOOI IS BEVESTIGD. GEBRUIK VAN DE POMP ZONDER DE FILTERKOOI KAN UW GARANTIE ONGELDIG MAKEN.**
8. De pomp mag alleen worden aangesloten op 24V veiligheids-transformator die vergelijkbaar is met de bij dit product meegeleverde transformator.
9. **RAADPLEEG BIJ TWIJFEL OVER HET AANSLUITEN OP DE NETVOEDING EEN ERKEND ELEKTRICIEN OF UW PLAATSELIJKE ELEKTRICITEITSMAATSCHAPPIJ.**

MONTAGE TOEBEHOREN

T-stuk.

1. Bevestig de fonteinstreamregelaar (zie fig. 1-A) aan het T-stuk met de pin naar beneden gericht. Volledig naar beneden drukken en aan elkaar vastklikken.
2. Bevestig de klepsteel (B) aan de watervalstreamregelaar (C) en klik ze aan elkaar vast. Schroef de klep in de langere nok (D) op het T-stuk. Zie fig. 1.

Telescopische Buis

1. Schuif de binnenste buis (E) door de telescopische buismoer (F) en "O" ring (G). Duw de binnenste buis in de buitenste buis (H) en schroef de moer voorzichtig naar beneden vast. De uiteindelijke plaats van het T-stuk is niet belangrijk. De maximale afstand waarover de telescopische buis verschoven kan worden is 150mm (Zie fig. 2).

Klokkfontein.

1. Plaats de Kloksteen (J) op de Klokhooftbuis (I) en druk de kloksteen volledig naar beneden.
2. Plaats de Klok (K) op de Kloksteen en druk de Klok in het midden vast.

Zie fig. 3.

INSTALLATIE TRANSFORMATOR

Sluit de pomp als volgt op de transformator aan (zie fig. 10).

1. Sluit het pompsnoer aan op het op de vrije aansluiting aanwezige stopcontact voor de transformator. Hozelock Cyprio kan zonodig een verlengsnoer leveren.
2. Het met deze pomp meegeleverde snoer kan niet vervangen worden bij beschadigde pomp.
3. Sluit de transformator aan op het stopcontact. Zorg ervoor dat u het snoer zodanig neerlegt dat er niet onnodig aan de transformator getrokken wordt door voldoende speling te laten voor de vrije aansluiting.
4. De pomp kan nu worden ingeschakeld.

Raadpleeg het onderdeel "Installatie Pomp" voor nadere informatie over het aanpassen van de fonteinhoogte.

NB: Deze transformator is gezekeerd door een eenmalige puls thermische zekering. Indien de zekering doorslaat zal de pomp ophouden te werken en de transformator vervangen moeten worden. Dit gebeurt uitsluitend bij oververhitting van de transformator, bijvoorbeeld als gevolg van blootstelling aan direct zonlicht. Zorg ervoor dat u de transformator op een plaats in de schaduw zet.

INSTALLATIE POMP

Plaatsing

Zorg voor een stevige en horizontale opstelplaats voor de pomp. Voor installaties waarbij de fonteintoppen direct op het T-stuk gebruikt worden, moet de bovenzijde van de opstelplaats zich 300mm beneden onder het wateroppervlak bevinden. Voor installaties waarbij de fonteintoppen direct op het T-stuk en de Telescopische buis gebruikt worden, moet de bovenzijde van de opstelplaats zich 450mm beneden onder het wateroppervlak bevinden.

Uitsluitend Fontein.

(Zie fig. 7 voor algemene installatie-instructies)

1. Plaats de pomp naast de vijver en sluit het snoer aan op de netvoeding.
2. Zet de pomp met het T-stuk en, indien vereist, de Telescopische Buis met de daaraan bevestigde fontein op de gewenste plaats in de vijver. De 2- en 3-voudige sproeikoppen klikken eenvoudig vast op de fonteinbuis (zie fig. 4).
3. De fonteinhoogte kan al naar gelang wens geregeld worden door de Fonteinstromingsregelaar te verdraaien. Zie fig. 5 (L).
4. Indien gewenst kan de 2-voudige sproeikop, fig. 5 (M), gebruikt worden om een ander en hoger sproeibeeld te creëren dan de 3-voudige sproeikop, fig. 5 (N).
5. De Klokkfontein creëert een decoratieve waterklok. De grootte van de klok kan worden geregeld door het aanpassen van de stroming door het T-stuk door middel van het verdraaien van de Fonteinstromingsregelaar en/of het hoger of lager instellen van de klok in de Klokkbehuizing.
6. Het kogelscharnier aan het uiteinde van het tee-vormig deel kan worden gebruikt om de fonteinhoek verticaal in te stellen, fig. 5 (O).

Fontein en Waterval.

(Zie fig. 8 voor algemene installatie-instructies)

1. Stel de pomp op zoals eerder beschreven.
2. Sluit een slang van de goede lengte en met een binnendiameter van 25mm aan op het van een schroefdraad voorziene slanguiteinde, fig. 5. (P). Gebruik een geschikte slagkleem voor een stevige verbinding en leg het uiteinde van de slang op de gewenste plaats.
3. Schroef het slanguiteinde met de schroefdraad vast aan de waterwuluitlaatzijde van het T-stuk.
4. De combinatie van waterval en fontein vermindert de te bereiken hoogte van de fontein.
5. Zodra de pomp werkt kunnen de stroming van de waterval en de hoogte van de fontein onafhankelijk van elkaar aangepast worden.

Uitsluitend Waterval.

(Zie fig. 9 voor algemene installatie-instructies)

1. Stel de pomp op zoals eerder beschreven.
2. Sluit een slang van de goede lengte en met een binnendiameter van 25mm aan op het van een schroefdraad voorziene slanguiteinde. Gebruik een geschikte slagkleem voor een stevige verbinding en leg het uiteinde van de slang op de gewenste plaats.
3. Voor een maximale waterval schroef u het slanguiteinde met de schroefdraad direct op de uitlaat van de pomp. Voor een aantal installaties is het nodig de waterstroming aan te passen. In een dergelijk geval schroeft u het T-stuk vast op de uitlaat van de pomp en het slanguiteinde met de schroefdraad op de waterwuluitlaatnok. Vervolgens kunt u naar behoefte de waterval met behulp van de stromingsregelaar, fig. 5 (Q), aanpassen.

ONDERHOUD

Het Hozelock Cyprio assortiment Cascade Fontein is ontworpen met het oog op snel en makkelijk onderhoud. Zoals met alle pompen van dit type, is het af en toe noodzakelijk om de filterkooi en sproeikoppen van de fontein schoon te maken.

KOPPEL ALTIJD ALLE APPARATEN IN DE VIJVER LOS VAN DE NETVOEDING OF SCHAKEL ZE UIT VOORDAT U UW HANDEN IN HET WATER STEEKT OF MET ONDERHOUD BEGINT.

Fonteinkop

1. Steek een munt of iets dergelijks in de gleuf en licht de fonteinkop voorzichtig op.
2. Spoel de fontein kop af in schoon water en monteer hem weer.

Filter.

1. Verwijder de toebehoren van de pompuitlaat.
2. Houd de pomp met een hand vast, druk op de ontgrendelingsknop (R) bovenop de pomp en open de Filterkooi. Zie fig. 5.
3. Schuif de pomp naar buiten uit zijn behuizing en spoel de Filterkooi met schoon water af. De scharnieren van de Filterkooi moeten gelijktijdig schoongemaakt worden.
4. Zet de pomp weer in elkaar.

Montage Rotor.

1. Verwijder de Filterkooi zoals hierboven beschreven.
2. Verwijder de Pompkamer, fig. 6 (S), door deze te draaien totdat de twee borgpennen vrij zijn van de lipjes op de Motorbehuizing.
3. Trek vervolgens de Pompkamer voorzichtig recht uit de Motorbehuizing.
4. Trek nu de Rotor uit de Motorbehuizing. Zie fig. 6 (T).
5. Spoel alle onderdelen in schoon water af. Gebruik geen, al of niet chemische, schoonmaakmiddelen.
6. Vervang de Rotor in de Motorbehuizing en monteer vervolgens de Pompkamer en Filterkooi.

POMPONDERHOUD GEDURENDE HET JAAR

Elke dag moet even gecontroleerd worden of de pomp naar behoren werkt.

Eens per week moeten de Filterkooi en de Fontein kop verwijderd en schoongemaakt worden overeenkomstig de algemene onderhoudsvoorchriften. Afhankelijk van de conditie van het vijverwater is schoonmaken

wellicht vaker nodig.

Enmaal per jaar – Demonteer de pomp, inclusief de Rotor, volledig overeenkomstig de algemene onderhoudsvorschriften en spoel alle onderdelen in schoon en zoet water af. Vervang versleten of kapotte onderdelen.

HOZELOCK CYPRIO - 3 JAAR GARANTIE

Indien deze pomp, uitgezonderd de Rotor, binnen 3 jaar na aankoop niet meer onderhouden kan worden, zal hij – te onzer beoordeeling – gratis worden gerepareerd of vervangen, tenzij naar onze mening de pomp beschadigd is of onjuist gebruikt werd.

Wij accepteren geen aansprakelijkheid voor schade als gevolg van ongelukken, een onjuiste installatie of onjuist gebruik. Onze aansprakelijkheid is beperkt tot het vervangen van een defecte pomp. Deze garantie is niet overdraagbaar. Uw wettelijke rechten blijven onverdraagd.

Om aanspraak te kunnen maken op de garantie moet u eerst contact opnemen met de HozeLOCK Cyprio klantendienst die u kan verzoeken de pomp, samen met een bewijs van aankoop, direct naar onderstaand adres te sturen.

SCHADE ALS GEVOLG VAN VORST OF HET DROOG LATEN LOPEN VAN DE POMP DOET UW GARANTIE VERVALLEN.

STORINGEN ZOEKEN

SCHAKEL ALTIJD ALLE APPARATUUR IN DE VIJVER UIT EN KOPPEL DEZE LOS VAN HET ELEKTRICITEITSNET VOORDAT U UW HANDEN IN HET WATER STEEKT BIJ HET INSTALLEREN VAN, REPAREREN VAN, ONDERHOUDEN VAN OF ANDERSZINS OMGAAAN MET DE APPARATUUR.

BELANGRIJK – BEWAAR DIT ONDERDEEL ALS NASLAGWERK

ZVAKKE POMPDOORSTROMING

1. Zorg ervoor dat de Filterkooi schoon is.
2. Een uitlaattijp met een kleine diameter beperkt de afvoer.
3. Verwijder eventueel aanwezig vuil e.d. en pas de stromingsnelheid aan.

GEEN POMPDOORSTROMING

1. Controleer of de netvoeding is aangesloten.
2. Controleer de zekering en bedrading.
3. Controleer of de Rotor niet is vastgelopen, beschadigd of tekenen van overmatig gebruik vertoont.
4. Zorg ervoor dat de Filterkooi schoon is.

SLECHTE FONTEINWERKING.

1. Maak de Sproeikop schoon. (zie onderhoud).

Onderdeelnummers

1500LV

1. Pompkamer en Afdichting	Z13254
2. Rotor	3409
3. Filterkooi	Z13214
4. Fontein Kit	3403
5. Transformator	Z13186

HozeLOCK Benelux

Postbus 108, 2920 Kalmthout

Belgie/Belgique

Tel: 03 2130883

Fax: 06 2130922

HozeLOCK Benelux

Postbus 348, 5140 AH Waalwijk

Nederland

Tel: 0416 569290

Fax: 0416 569299

S HozeLOCK Cyprio Cascade 1500 lagspänningspump är designad endast för att användas nedsänkt i dammen. Pumpen behöver ej smörjas och kan användas på säkert sätt i dammar med fisk eller växter. Motorn består av en förselad stator och en vattenkyld magnetimpeller. Alla elektriska komponenter är isolerade från vatten.

VARNING: SÄKERHET OCH ELEKTRISKA ANSLUTNINGAR.

1. **VARNING – BRYT ALLTID STRÖMMEN TILL ALLA APPARATER I DAMMEN INNAN DU STICKER NED HÄNDERNA I VATTNET NÄR UTRUSTNINGEN INSTALLERAS, REPARERAS, UNDERHÅLLS ELLER ELJEST HANTERAS.**
2. Placera transformatorn i ett garage eller uthus nära ett strömuttag. Transformatorn är inte vattensäker och måste därför hållas torr och under tak – med tillräcklig luftcirkulation. Placera inte transformatorn i direkt solljus som exempelvis i ett växthus, på en fönsterbräda eller liknande, eftersom hög omgivande temperatur kan orsaka överhettning.
3. Lyft inte pumpen i strömsladden då den kan skadas. Vi rekommenderar att ett lyftsnöre monteras i handtagets ögla på toppen av pumphöljet när pumpen placeras i djupt vatten.
4. Pumpen ska inte köras eller lämnas i dammen vid risk för frost.
5. Låt inte pumpen köras torr.
6. Kontrollera att den spänning som är märkt på pumpen motsvarar transformatorns utgångsspänning.
7. **ANVÄND INTE DENNA PUMP UTAN MONTERAT PUMPHÖLJE. GARANTIN GÄLLER EJ VID KÖRNING AV PUMPEN UTAN PUMPHÖLJE ELLER ANNAT REKOMMENDERAT FILTER – SE NEDAN.**
8. Denna pump får endast anslutas till en säkerhetsisolerad transformator med 24V utgångsspänning som den som medföljer denna produkt.
9. **RÅDFRÅGA BEHÖRIG ELEKTRIKER ELLER LOKALA ELVERKET OM DU ÄR DET MINSTA OSÄKER PÅ HUR TRANSFORMATORN SKA ANSLUTAS TILL NÄTSTRÖMMEN.**

MONTERING AV TILLBEHÖR

T-koppling.

1. Se fig. 1. Montera flödesreglaget (A) på T-kopplingen med stiftet ned för att greppa. Tryck in hela vägen och snäpp ihop dem.
2. Placera ventilskaftet (B) på vattenfallets flödesjustering (C) och snäpp ihop dem. Skruva in ventilen i den längre klacken (D) på T-kopplingen, se fig. 1.

Teleskopiskt skaft

1. Trä inre röret (E) genom det teleskopiska skaftets mutter (F) och O-ringen (G). Tryck in det inre röret i det yttre (H) och skruva försiktigt ned muttern. T-kopplingens slutläge är oväsentligt. Skillnaden mellan maximal och minimal längd på det teleskopiska skaftet är 150mm, se fig. 2.

Klockfontän.

1. Placera klockstödet (J) på klockans kropp (I) och tryck fast det.
2. Placera klockan (K) på kroppen och tryck fast den i mitten. Se fig. 3.

INSTALLATION AV TRANSFORMATORN

Anslut pumpen till transformatorn enligt följande (se fig. 10).

1. Sätt i pumpens sladd i uttaget på transformatorn. Om förlängningssladd krävs, finns sådana på 7,5m eller 15m.

2. Sladden som levereras med denna pump kan inte bytas ut om pumpen skadas.
3. Anslut transformatorn till vägguttaget. Var noga med att inte sträcka sladden för hårt vilket ger onödigt belastning på transformatorn.
4. Pumpen kan nu startas. Se avsnittet om pumpinstallation för information om justering av fontänhöjden.

OB: Denna transformator skyddas med en engångs termisk säkring. Om säkringen löser ut stannar pumpen och transformatorn måste sedan bytas ut. Detta inträffar endast om transformatorn överhettas. Detta kan ske vid exponering i direkt solskin.

Se därför till att transformatorn placeras på en skuggig plats.

PUMPINSTALLATION

Placering

Bygg en stabil och plan plattform som pumpen sedan placeras på. För installationer med fontänhöjdet direkt på T-kopplingen ska plattformens överdel vara 300mm under vattenytan. För installationer med fontänhöjdet direkt på T-kopplingen och det teleskopiska skaftet ska plattformens överdel vara 450mm under vattenytan.

Endast fontän

(se fig. 7 som en generell installationsguide).

1. Placera pumpen bredvid dammen och dra sladden till strömuttaget.
2. Placera pumpen med T-koppling och i förekommande fall teleskopiskt skaft mot fontänhöjdet på önskat läge i dammen. 2-plans och 3-plans fontänhöjderna snäpps direkt på plats på fontänskaftet (se fig. 4)
3. Fontänhöjden kan regleras genom att vrida på skruven för flödesjustering (se fig. 5 (L)).
4. Om så önskas kan 2-plans fontänhöjdet, fig. 5 (M) användas för att få en alternativt och högre sprutbild än 3-plans fontänhöjdet, fig. 5 (N).
5. Klockfontänen ger en dekorativ vattenklocka. Klockans storlek kan regleras med flödesjusteraren på T-kopplingen och/eller genom att dra in inre klockan i eller ut ur klockenheten.
6. Kulloden på foten av T-stycket kan användas för justering av fontänens vinkel så att den blir vertikal, fig. 5 (O).

Fontän och vattenfall

(se fig. 8 som en generell installationsguide).

1. Placera pumpen enligt föregående beskrivning.
2. Anslut en erforderlig slanglängd med innerdiametern 25mm genom att trycka fast den direkt på det gångade utloppet, fig. 5 (P), säkra med lämplig slangklämma och placera slangens utloppsända på önskad plats.
3. Skruva fast den gångade slanganslutningen på vattenfallets utloppsända av T-kopplingen.
4. Kombinationen av vattenfall och fontän reducerar den maximala fontänhöjden.
5. När pumpen körs kan vattenfallets flöde och fontänhöjden justeras oberoende av varandra.

Endast vattenfall

(se fig. 9 som en generell installationsguide)

1. Placera pumpen enligt föregående beskrivning.
2. Anslut erforderlig slanglängd med innerdiametern 25mm på den gångade slanganslutningen, säkra med lämplig slangklämma och placera slangens utloppsända på önskad plats.
3. För maximalt vattenfallsflöde ska den gångade slanganslutningen skruvas direkt på pumpens utlopp. Vissa installationer kräver justering av vattenfallet. I sådana fall ska T-kopplingen skruvas på pumputloppet, skruva sedan fast den gångade slanganslutningen på vattenfallets utloppsack och justera

flödet med vattenfallsets flödesjustering fig 5 (Q) efter behov.

UNDERHÅLL

Hozelock Cyprios Cascadepumpar har designats för snabbt och enkelt underhåll. Som med alla pumpar av detta slag blir det ibland nödvändigt att rengöra pumphölet och fontänhuvudet.

BRYT ALLTID STRÖMMEN TILL ALLA APPARATER I DAMMEN INNAN DU STICKER NED HÄNDERNA I VATNET ELLER PÅBORJAR UNDERHÅLLSARBETE.

Fontänhuvud

1. Placera ett mynt eller liknande i spåret och bänd försiktigt loss fontänhuvudet.

2. Skölj det i rent vatten och sätt ihop igen.

Pumphöje.

1. Ta bort tillbehören från pumpens utlopp.

2. Håll pumpen i ena handen, tryck på frigörsknappen (R) överst på pumpen och öppna pumphölet, se fig. 5.

3. Dra ut pumpen och tvätta/skölj pumphölet med rent vatten. Pumphölets gängjärn ska också rengöras vid detta tillfälle.

4. Sätt ihop pumpen.

Impeller

1. Ta bort pumphölet enligt föregående beskrivning.

2. Frigör pumpkammaren, fig. 6 (S) genom att vrida tills bajonettfästena frigörs från motorkroppens färingar.

3. Dra pumpkammaren försiktigt rakt ut ur motorkroppen.

4. Dra ut impellern ur motorkroppen, se fig. 6 (T).

5. Tvätta alla delar i rent vatten. Använd inte tvättmedel eller andra kemiska rengöringsmedel.

6. Sätt tillbaka impellern i motorkroppen och montera sedan pumpkammaren och pumphölet.

PUMPSKÖTSEL ÅRET RUNT

En snabb daglig kontroll ska utföras för att förvissa sig om att pumpen fungerar tillfredsställande.

Varje vecka – Rengör pumphölet och fontänhuvudet enligt anvisningarna för generellt underhåll. Rengöring kan behövas oftare beroende på dammvattnets skick.

Årligen – Ta isär hela pumpen inklusive impellern enligt anvisningarna för generellt underhåll och tvätta alla delar i rent vatten. Byt ut slitna eller defekta delar.

HOZELOCK CYPRIO 3 ÅRS GARANTI

Om denna pump, med undantag från impellern, blir oanvändbar inom 3 år efter inköpsdatum, kommer den att repareras eller bytas efter värt gottfinnande, utan kostnad, såvida den inte enligt vår mening, skadats eller använts på fel sätt.

Ansvar tas inte för skador beroende på olyckschändelse, felaktig installation eller vanskötsel. Ansvarer inskränker sig till utbyte av defekt pump. Denna garanti kan inte överföras. Den inverkar inte på dina lagstadgade rättigheter.

För att erhålla förmånen av denna garanti ska först Hozelock Cyprios kundtjänst kontakts. De kan begära att pumpen sänds in till dem tillsammans med inköpskvitto.

GARANTIN GÄLLER EJ FÖR SKADOR ORSAKADE AV ATT PUMPEN KÖRTS TORR ELLER AV FROST.

FELSÖKNING

VARNING: BRYT ALLTID STRÖMMEN TILL ALLA APPARATER I DAMMEN INNAN DU STICKER NED HÄNDERNA I VATNET MEDAN UTRUSTNING INSTALLERAS, REPARERAS, UNDERHÅLLS ELLER ELJEST HANTERAS.

VIKTIGT - SPARA DETTA AVSNITT

LITET FLÖDE FRÅN PUMPEN

1. Kontrollera att pumphölet är rent.
2. Utloppsrör i liten diameter begränsar utflödet.
3. Rengör igensättningar och justera flödesreglaget.
4. Kontrollera att impellerstoppet i pumpkammaren rör sig fritt.

INGET FLÖDE FRÅN PUMPEN

1. Kontrollera att strömmen är på.
2. Kontrollera säkringar och ledningar.
3. Kontrollera om impellern fastnat, skadats eller visar tecken på slitage.
4. Kontrollera att pumphölet är rent.

DÅLIG FONTÄN

1. Rengör fontänhuvudet (se underhållsavsnittet).

Katalognummer	
1500LV	
1. Pumpkammare och packning.	Z13254
2. Rotor.	3409
3. Silbur.	Z13214
4. Fontänsent	3403
5. Transformator.	Z13186

Hozelock AB

Box 1119
S-436 23 ASKIM
Tel. 031-28 97 20
Fax. 031-68 33 22

FIN

Hozelock Cyprion Cascade 1500 - matalajännitepumpu on suunniteltu vain upotettavaksi. Pumpussa ei käytetä öljyä eikä rasvaa voiteluun, ja sitä voidaan käyttää turvallisesti myös kalaja ja kasveja sisältävissä lammissa. Moottorin muodostavat suojattu staattori ja vesijäähdytteinen magneettiroottori. Kaikki sähköiset komponentit on eristetty vedestä.

VAROITUS: TURVALLISUUS JA SÄHKÖLIITÄNNÄT.

1. VAROITUS - IRROTA KAIKKI LAMMESSA OLEVAT LAITTEET VIRTALÄHTEESTÄ ENNEN KÄSIEN TYÖNTÄMISTÄ VETEEN VÄLINEITÄ ASENNTESSA, KORJAANTESSA, HUOLLETAESSA TAI KÄSITELTÄESSÄ.
2. Aseta muuntaja autotalliin tai vajaan lähelle verkkovirtalähdettä. Muuntaja ei ole vesitiivis, ja se on pidettävä kuivattuna ja suojattuna - myös riittävä ilmastointu on varmistettava.
3. Muuntajaa ei saa asettaa auringonvaloon, esim. kasvihuoneeseen, ikkunalaudalle jne. ettei se ylikuumene korkeissa lämpötiloissa.
3. Älä nosta pumpppua sähkökaapelista, ettei se vioitu. Suosittelemme nostonarun kiinnittämistä imusuoitimen päällä olevaan kahvaan syvälle veteen asennettavaan pumpppuun.
4. Älä käytä tai jätä pumpppua pakkaseen.
5. Älä anna pumpun käydä kuivana.

6. Tarkista, että pumpppuun merkitty jännite vastaa matalajännitelähdettä.

7. **ÄLÄ KÄYTÄ PUMPPUA ILMAN SUODINTA. PUMPPUN KÄYTTÖ ILMAN SUODINTA VOI MITÄTÖIDÄ TAKUUN.**

8. Pumppuun saa liittää vain turvakytkimellä varustettuun muuntajaan, jonka teho on 24 V, kuten tuotteen mukana toimitettu muuntaja.

9. **JOS OLET EPÄVARMA LAITTEEN SÄHKÖLIITÄNNÖISTÄ, PYYDÄ PÄTEVÄN SÄHKÖMIEHEN TAI PAIKALLISEN SÄHKÖLAITOKSEN APUA.**

LISÄLAITTEET

T-kappale.

1. Kiinnitä suihkupään vuonsäädin (kuva 1-A) T-kappaleen muodostamaan runkoon siten, että sen tappi kiinnittyy alaspäin T-kappaleeseen. Työnnä tappi kokonaan sisään kunnes osat napsahtavat kiinni toisiinsa.

2. Kiinnitä venttiilivarsi (B) vesiputouksen vuonsäätimeen (C) ja napsauta osat kiinni toisiinsa. Ruuvaa venttiiliosa T-kappaleen pitempään kokohkeeseen (D). Katso kuva 1.

Teleskooppinen varsi

1. Työnnä sisäputki (E) teleskooppisen varren mutterin (F) ja "O"-renkaan (G) läpi. Työnnä sisäputken ulkoputken (H) sisään ja kierrä mutteri varvovali alas. T-kappaleen lopullisella asennolla ei ole merkitystä. Teleskooppisen varren maksimi- ja minimiraajan välinen etäisyys on 150 mm (kuva 2).

Kellomainen suihku.

1. Aseta kellon tuki (J) kellon runkoon (I) ja työnnä se tiukasti perille.

2. Aseta kello (K) runkoon ja paina se rungon keskelle.

Katso kuva 3.

MUUNTAJAN ASENNUS

Liitä pumpppu muuntajaan seuraavasti: (kuva 10)

1. Työnnä pumpun johto muuntajan johdossa olevaan pistokkeeseen. Hozelock Cyprio voi toimittaa tarvittaessa jatkojohdon.
2. Pumpun johtoa ei voi vaihtaa, jos pumpppu vioituu.
3. Liitä muuntaja pistokkeeseen. Aseta kaapelit siten, ettei se tuota tarpeetonta vetokuormaa muuntajalle: jätä johto löysälle.
4. Pumpppu on nyt valmis käyttöön. Lisätietoja suihkulähteen korkeuden säätämisestä on osassa "Pumpun asennus".

HUOM! Muuntaja on suojattu kertatoimisella lämpösulakkeella. Jos se laukeaa, pumpppu lakkaa toimimasta ja muuntaja on vaihdettava uuteen. Näin käy vain siinä tapauksessa, että muuntaja ylikuumenee. Tämän voi saada aikaan suora auringonvalo. Muuntaja on asetettava varjoisalle alueelle.

PUMPPUN ASENNUS

Sijoitus

Rakenna luja ja tasainen alusta pumpppua varten. Asennuksissa, joissa suihkupää kiinnitetään suoraan T-kappaleen päälle, alustan yläpinnan on oltava 300 mm vedenpinnan alapuolella. Asennuksissa, joissa suihkupää kiinnitetään suoraan T-kappaleen ja teleskooppisen varren päälle, alustan yläpinnan on oltava 450 mm vedenpinnan alapuolella.

Vain suihkulähdde.

(Yleiset asennusohjeet kuvassa 7)

1. Aseta pumpppu lammen viereen ja vie

kaapeli takaisin virtalähteeseen.

2. Aseta pumppu sekä T-kappale ja tarvittaessa teleskooppinen varsi suihkupää kiinnitettynä haluttuun paikkaan lamassa. 2- ja 3-kerroksiset suihkupää napshahtavat helposti suihkuvarsiin (kuva 4).
3. Suihkulähteen korkeutta voidaan säätää halutuksi kiertämällä suihkupään vuonsäädintä. Katso kuva 5 (L).
4. 2-kerroksista suihkupäätä, kuva 5 (M), voidaan tarvittaessa käyttää antamaan toinen, 3-kerroksista suihku, kuva 5 (N), korkeampi suihkuvuoto.
5. Kellomainen suihkupää antaa korkeasteilisen vesikellon. Kellon kokoa voidaan säätää säätämällä T-kappaleen kautta kulkevaa vuota kiertämällä suihkupään vuonsäädintä ja/tai nostamalla tai laskemalla kellon ylösosa kellon päärunгон sisällä.
6. T-kappaleen pohjassa olevaa kuulaniveltä voidaan käyttää säätämään suihkulähteen kulma kohtisuoraksi. (kuva 5 (O)).

Suihkulähde ja vesiputous.

(Yleiset asennusohjeet kuvassa 8)

1. Sijoita pumppu edellä kuvatulla tavalla.
2. Kiinnitä riittävän pitkä, 25 mm halkaisijalla varustettu letku kierteiseen letkunkäähän, kuva 5 (P), kiristä sopivalla letkunkiristimellä ja aseta letkun ulostulopää haluttuun paikkaan.
3. Kierä kierteinen letkunkäähän T-kappaleen vesiputouksen ulostulopuolelle.
4. Vesiputouksen ja suihkulähteen yhdistelmä vähentää saatavissa olevaa suihkulähteen korkeutta.
5. Kun pumppu on käynnissä, vesiputouksen vuota ja suihkulähteen korkeutta voidaan säätää erikseen.

Vain vesiputous.

(Yleiset asennusohjeet kuvassa 9)

1. Sijoita pumppu edellä kuvatulla tavalla.
2. Kiinnitä riittävän pitkä, 25 mm halkaisijalla varustettu letku kierteiseen letkunkäähän, kiristä sopivalla letkunkiristimellä ja aseta letkun ulostulopää haluttuun paikkaan.
3. Vesiputouksen vuo saadaan maksimiin kiinnittämällä kierteinen letkunkäähän suoraan pumpun ulostuloon. Joissakin asennuksissa veden virtausta on säädettävä. Mikäli näin on, kiinnitä T-kappale pumpun ulostuloon, kiinnitä kierteinen letkunkäähän vesiputouksen ulostulon kokokkeeseen ja säädä virtaus halutuksi vesiputouksen vuonsäätimellä, kuva 5 (Q).

HUOLTO

Hozelock Cyprion Cascade-pumput on nopea ja helppo huoltaa. Muiden samantyyppisten pumppujen tavoin näistäkin täytyy toisinaan puhdistaa suodin ja suihkupää.

IRROTA KAIKKI LAMMESSA OLEVAT LAITTEET VIRTALÄHTEESTÄ ENNEN KÄSIEN TYÖNTÄMISTÄ VETEEN TAI HUOLLON ALOITTAMISTA.

Suihkupää

1. Aseta kolikko tai vastaava aukkoon ja irrota suihkupää varovasti.
2. Huuhtelet puhtaassa vedessä ja kokoa uudelleen.

Suodin.

1. Poista pumpun ulostulossa olevat lisälaitteet.
2. Pidä pumppua toisessa kädessä ja paina pumpun päällä olevaa vapautuspainiketta (R), avaa suodin. Katso kuva 5.
3. Työnnä pumppu pois paikaltaan ja pese/huuhtelet suodin puhtaalla vedellä. Suotimen saranat on myös pestävä

puhtaiksi.

4. Kokoa pumppu uudelleen.

Roottorioasa.

1. Poista suodin edellä kuvatulla tavalla.
2. Vapauta pumppukammio, kuva 6 (S), kiertämällä sitä kunnes kaksi kiinnikettä irtoavat rungon pidikkeistä.
3. Vedä pumppukammio varovasti kohtisuorassa ulos rungosta.
4. Vedä roottorioasa ulos rungosta. Katso kuva 6 (T).
5. Pese kaikki komponentit puhtaalla vedellä. Älä käytä puhdistusaineita tai muita kemiallisia aineita.
6. Kiinnitä roottorioasa takaisin moottorirunkoon ja kiinnitä pumpun kammiot ja suodin uudelleen.

PUMPUN YMPÄRIVUOTINEN HOITO

Tarkista päivittäin, että pumppu toimii moitteettomasti.

Kerran viikossa - Irrota ja puhdistaa suodin ja suihkupää yleisten huolto-ohjeiden mukaisesti. Lampiveden laadusta riippuen puhdistus voi olla tarpeen useammin.

Kerran vuodessa - Pura pumppu ja roottorioasa yleisten huolto-ohjeiden mukaisesti. Jäätymisen vuoksi on suositeltavaa vaihtaa kuluneet tai rikkoutuneet osat.

HOZELOCK CYPRION 3 VUODEN TAKUU

Jos pumppu, roottorioasa mukaan lukien, lakkaa toimimasta 3 vuoden kuluessa ostopäivästä, Hozelock korjaa tai vaihtaa sen uuteen maksutta harkintamme mukaisesti, ellemmet katso, että sitä on vioitettu tai käytetty väärin.

Takuu ei kata onnettomuuksien eikä väärän asennuksen tai käytön aiheuttamia vikoja. Takuu rajoittuu viallisiin pumpun vaihtamiseen uuteen. Takuuta ei voi siirtää toiselle. Se ei vaikuta laillisiin oikeuksiisi.

Saat takuun edut ottamalla yhteyttä Hozelock Cyprion asiakaspalveluun, josta voidaan pyytää, että pumppu ja ostokuitti lähetetään seuraavaan osoitteeseen.

KUIVAKÄYNNIN TAI PAKKASEN AIEHUUTTAMA VAHINKO MITÄTÖI TAKUUN.

VIANETSINTÄ

VAROITUS - IRROTA KAIKKI LAMMESSA OLEVAT LAITTEET VIRTALÄHTEESTÄ ENNEN KÄSIEN TYÖNTÄMISTÄ VETEEN VÄLINEITÄ ASENNETTAESSA, KORJAINTAESSA, HUOLLETTAESSA TAI KÄSITELTÄESSÄ.

TÄRKEÄÄ - SÄILYTÄ TÄMÄ OSA VIITTEEKSI

HUONO VEDENTULO PUMPUSTA

1. Tarkista, että suodin on puhtas.
2. Pienellä halkaisijalla varustettu ulostuloletku rajoittaa ulostuloa.
3. Poista esteet ja säädä vuonsäätimiä.

PUMPUSTA EI TULE VETTÄ

1. Tarkista, että virta on kytketty.
2. Tarkista sulake ja sähkökaapeli.
3. Tarkista, ettei roottorioasa ole tukkeutunut, viallinen eikä liian kulunut.
4. Tarkista, että suodin on puhtas.

HUONO SUIHKU

1. Puhdistaa suihkupää (katso huolto)

Osanumerot	
1500LV	
1. Pumppukammio ja tiivist.	Z13254
2. Roottorioasa.	3409
3. Suodin.	Z13214
4. Suihkulähdesetti	3403
5. Muuntaja.	Z13186

Hozelock Suomi

Vanha Porvontie 229
01380 Vantaa, Suomi
Puh: 09 2707 8391 / 8392
Fax: 09 2707 8393 / 2705 2602

N

Hozelock Cyprion Cascade 1500 lavspennet pumpe er kun beregnet til bruk under vann. Pumpen trenger ikke olje eller annen smøring og kan trygt brukes i dammer med fisk eller planter. Motoren består av en lukket stator og en vannkjolet permanentmagnet rotor. Alle elektriske komponenter er isolert fra vannet.

ADVARSEL: SIKKERHET OG ELEKTRISKE KOPLINGER

1. ADVARSEL - TREKK ALLTID UT STØPSELET ELLER KOPLE ALLE APPARATER I DAMMEN FRA

STRØMFORSYNINGEN FØR DU STIKKER HENDENE I VANNET MENS UTSTYRET INSTALLERES, REPARERES, VEDLIKEHOLDES ELLER HÅNTERES.

2. Plasser transformatoren i en garasje eller bod i nærheten av hovednettfornyingen. Transformatorer er ikke vanntette og må stå tørt og beskyttet - med tilstrekkelig luftsirkulasjon.

Ikke plasser transformatoren i direkte sol, f.eks. drivhus, vinduskarm osv. fordi høye temperaturer kan forårsake overheting.

3. Ikke bruk nettkabelen til å løfte pumpe, for det kan forårsake skade. Vi anbefaler å binde en løftesnor til hullet i håndtaket på toppen av silkurven når pumpen installeres på dypt vann.

4. Pumpen må ikke brukes eller bli stående i kuldeperioder.

5. Ikke la pumpen gå tørr.

6. Kontroller at spenningen som står avmerket på pumpens tilsvarende lavspenningsfornyingen.

7. IKKE BRUK DENNE PUMPEN UTEN SILKURV. BRUK AV PUMPEN UTEN SIL KAN GJØRE GARANTIEEN UGYLDIG.

8. Pumpen må bare koples til en skilletransformator med 24V effekt, som den som leveres med dette produktet.

9. HENVEND DEG TIL EN AUTORISERT ELEKTRIKER ELLER LOKALE MYNDIGHETER HVIS DU ER I TVIL OM TILKOPLING TIL NETTFORSYNINGEN.

MONTERING AV TILBEHØR

T-stykke.

1. Anbring strømningsregulatoren til fontenen (Fig. 1 - A) på T-stykkets hoveddel med tappen vendt ned for å gripe inn i T'en. Skyv helt inn og smekk dem sammen.
2. Anbring ventilspindelen (B) på strømningsregulatoren til vannfallet (C) og smekk dem sammen. Skru ventilmonteringen inn i det lengste bossett (D) på T-stykket. Se fig. 1.

Teleskopspindel

1. Skyv det indre røret (E) gjennom mutteren på teleskopsindelen (F) og O-ringen (G). Skyv det indre røret inn i det ytre røret (H) og skru mutteren varsomt til. Det spiller ingen rolle hvor T-stykket plasseres. Den maksimale til minimale rekkevidden for den teleskopiske spindelen er 150 mm (6") (Se fig. 2).

Klokkefontene

1. Anbring klokkeholderen (J) på klokkes hoveddel (I) og skyv på plass.
2. Plasser klokken (K) på den monterte hoveddelen og trykk den på plass i midten.

Se fig. 3.

Installasjon av transformator

Pumpen koples til transformatoren på følgende måte; (se fig. 10).

1. Sett støpselet på pumpeledningen i kontakten på den løse ledningen til transformatoren. Hvis det er behov for skjoleledning, kan HozeLOCK Cyprio skaffe skjoleledninger.
2. Kabelen som leveres med denne pumpen kan ikke skiftes ut hvis pumpen er skadd.
3. Sett støpselet på transformatoren i kontakten. Vær nøye med plassering av kabelen så det ikke blir unødvendig trekkbelastning på transformatoren fordi den løse ledningen har slakk kabel.
4. Nå kan pumpen slås på. Se avsnittet "Installasjon av pumpe" for detaljer om justering av høyden på fontenen.

MERK: Denne transformatoren er beskyttet av en termisk sikring med enkeltskudd. Hvis denne innretningen virker, vil pumpen slutte å fungere og transformatoren må skiftes ut. Det vil bare skje hvis transformatoren går varm. Dette kan forekomme hvis den utsettes for direkte sol. Sørg for at transformatoren drives på et skyggefullt sted.

INSTALLASJON AV PUMPE

Plassering

Konstruer en solid og plan plattform som pumpen kan plasseres på. For installasjoner der fontenetoppene skal settes rett på T-stykket bør toppen av plattformen være 300 mm (12") under vannflaten. For installasjoner der fontenetoppene skal settes rett på T-stykket og den teleskopiske spindelen bør toppen av plattformen være 450 mm (18") under vannhøyden.

Bare fontene.

(Se fig. 7 for en generell installasjonsveiledning)

1. Plasser pumpen ved siden av dammen og før kabelen tilbake til nettforsyningen.
2. Plasser pumpen med T-stykke-montasjen og eventuelt teleskopsindelen med fontenen monteret, på plass i dammen. De 2- og 3-etasje fontenehodene skal bare smekkes på fontenespindelen (Se fig. 4).
3. Fontenens høyde kan reguleres etter behov ved å dreie på fontenens strømningsregulator. Se fig. 5 (L).
4. Det 2-etasje fontenehodet, fig. 5 (M), kan om nødvendig brukes for å få et alternativt og høyere strålemønster enn det 3-etasje, fig. 5 (N)
5. Klokkefontenen gir et dekorativt klokke-mønster. Størrelsen på klokken kan reguleres ved å justere strømmingen gjennom T-stykket ved å dreie på fontenens strømningsregulator og/eller ved å heve og senke toppen av klokken i klokkes hoveddel.
6. Kuleleddet nederst på T-stykket kan brukes til å justere vinkelen på fontenen så den blir vertikal, fig. 5 (O)

Fontene og vannfall.

(Se fig. 8 for en generell installasjonsveiledning)

1. Plasser pumpen som forklart tidligere.
2. Sett en passe lang slange med 25 mm (1")

diameter på slangestussen med gjenger, fig. 5 (P), og fest med en passende slangeklemme, og plasser utløpsenden av slangen på det tiltenkte stedet.

3. Skru slangestussen med gjenger på vannfallens utløp på siden av T-stykket.
4. Kombinasjonen vannfall og fontene vil redusere fontenehøyden.
5. Når pumpen er i gang, kan vannfallets strømning og fontenens høyde justeres hver for seg.

Bare vannfall.

(Se fig. 9 for en generell installasjonsveiledning)

1. Plasser pumpen som forklart tidligere.
2. Sett en passe lang slange med 25 mm (1") diameter på slangestussen med gjenger og fest med en passende slangeklemme, og plasser utløpsenden av slangen på det tiltenkte stedet.
3. For maksimal strømning i vannfallet bør slangestussen med gjenger skrus rett på pumpeutløpet. På enkelte installasjoner er det nødvendig å regulere vannstrømmingen. I slike tilfeller skal T-stykket skrus på pumpeutløpet, slangestussen med gjenger skrus på vannfallens utløpsbøss og strømmingen justeres ved bruk av vannfallets strømningsregulator, fig. 5 (Q), etter behov.

VEDLIKEHOLD

HozeLOCK Cyprio serien med Cascade-pumper er konstruert med tanke på raskt og lettvin vedlikehold. Som med alle pumper av denne typen vil det av og til bli nødvendig med rengjøring av silkurv og dysene på fontenehodet.

TREKK ALLTID UT STØPSELET ELLER KOPLE ALLE APPARATER I DAMMEN FRA STRØMFORSYNINGEN FØR DU STIKKER HENDENE I VANNET ELLER BEGYNNER MED VEDLIKEHOLDSARBEID.

Fontenehode

1. Legg en mynt eller liknende i sporet og vipp fontenehodet forsiktig av.
2. Skyll i rent vann og sett sammen igjen.

Sil

1. Fjern tilbehøret fra pumpeutløpet.
2. Hold pumpen i den ene hånden, trykk på utløserknappen (R) på toppen av pumpen og åpne silkurven. Se fig. 5.
3. Skyv pumpen ut av plassen sin og vask/skyll silkurven med rent vann. Hengslene på silkurven skal også rengjøres samtidig.
4. Sett pumpen sammen igjen.

Rotormontasje

1. Fjern silkurven som forklart ovenfor.
2. Frigjør pumpekammeret, fig. 6 (S), ved å dreie det til de to tungene er klar av festene på motorens hoveddel.
3. Trekk pumpekammeret forsiktig rett ut fra motorens hoveddel.
4. Trekk rotormontasjen ut av motorens hoveddel. Se fig. 6 (T).
5. Vask alle komponentene i rent vann. Ikke bruk vaskemidler eller andre kjemiske rengjøringsmidler.
6. Sett rotormontasjen tilbake i motorens hoveddel og sett pumpekammeret og silkurven på plass igjen.

STELL AV PUMPEN HELE ÅRET

Ta en rask inspeksjon hver dag for å sikre at pumpen fungerer som den skal.

En gang i uken - Ta ut og vask silkurven og fontenehodet ifølge avsnittet om vedlikehold. Det kan bli nødvendig å vaske oftere, det er avhengig av vannkvaliteten i dammen.

En gang i året - Ta pumpen fullstendig fra hverandre, rotormontasjen inkludert, som forklart i avsnittet om vedlikehold, og vask alle komponenter i rent ferskvann. Skift ut

slitte eller defekte deler.

HOZELOCK CYPRIO 3 ÅRS GARANTI

Dersom denne pumpen (romtansje ekskludert) blir ubrukelig innen 3 år fra innkjøpsdato, vil den etter vårt skjønn bli reparert eller erstattet gratis, med mindre den etter vår mening har blitt ødelagt eller misbrukt.

Vi påtar oss ikke ansvar for skade forårsaket av uhell, feilaktig installasjon eller bruk. Ansvar begrenses til erstatning av en defekt pumpe. Denne garantien kan ikke overføres. Den virker ikke inn på kundens lovfestede rettigheter.

For å benytte seg av denne garantien, skal man først kontakte HozeLOCK Cyprio kundeservice, som kan be om at pumpen samt kvittering sendes direkte til adressen nedenfor.

SKADE FORÅRSAKET VED AT PUMPEN HAR GÅTT TØRR ELLER PGA. FROST GJØR GARANTIEEN UGYLDIG.

FEILSØKING

ADVARSEL - TREKK ALLTID UT STØPSELET ELLER KOPLE ALLE APPARATER I DAMMEN FRA STRØMFORSYNINGEN FØR DU STIKKER HENDENE I VANNET MENS UTSTYRET INSTALLERES, REPARERES, VEDLIKEHOLDES ELLER HÅNTERES.

VIKTIG - TA VARE PÅ DETTE AVSNITTET TIL SENERE BRUK

LAV STRØMNING FRA PUMPEN

1. Sørg for at silkurven er ren.
2. Et utløpsrør med liten diameter vil begrense strømmingen i utløpet.
3. Fjern eventuelle blokkeringer og juster strømningskontrollene.
4. Sjekk at tilbakeslagsklaffen i pumpekammeret beveger seg fritt.

INGEN STRØMNING FRA PUMPEN

1. Sjekk at strømmen er på.
2. Sjekk sikring og viking.
3. Sjekk at rotormontasjen ikke har satt seg fast, er skadd eller viser tegn på overdreven slitasje.
4. Sørg for at silkurven er ren.

DÅRLIG FONTENEMØNSTER

1. Vask fontenehodet. (Se vedlikehold).

	Del nummer
	1500LV
1. Pumpekammer og tetning	Z13254
2. Rotormontasje	3409
3. Silkurv	Z13214
4. Fontene Sett	3403
5. Transformator	Z13186

Gronn Industri a/s

Almedalsveien 6, Postboks 206
N-3471 Slemmestad
Norge
Tel: 66 79 67 00
Fax: 66 79 69 20

DK HozeLOCK Cyprio Cascade 1500 lavspændingspumpen er kun beregnet til undervandsbrug. Pumpen bærer hverken olie eller fedtstoff som smøremiddel og er derfor sikker at bruge i bassiner med fisk og planter. Motoren består af en forsejlet stator og vandløst permagnetrotor. Alle elektriske

komponenter er isoleret fra vandet.

ADVARSEL: SIKKERHED OG ELFORBINDELSER.

- ADVARSEL: MAN SKAL ALTID TAGE STIKKET UD AF KONTAKTEN ELLER KOBLE ALLE BASSINUDSTYR FRA FORSYNINGSNETTET, FØR MAN PUTTER HÆNDERNE NED I VANDET, NÅR UDSTYRET INSTALLERES, REPARERES, VEDLIGEHOLDES ELLER HÅNTERES.**
- Placér transformeren i en garage eller et skur tæt på lysnetforsyning. Transformerer er ikke vandtødt og skal holdes tør og opbevares under dækning - sørg for tilstrækkelig luftcirkulation. Transformerer må ikke placeres i direkte sollys som f.eks. i drivhus, vindueskarm eller lignende, da høje temperaturer kan føre til overophedning.
- Forsyningskablet må ikke bruges til at løfte pumpen, da dette kan beskadige den. Vi anbefaler, at man monterer et løftefæbel til håndtagsøsknet ovenpå sikurven når pumpen installeres på dybt vand.
- Pumpen må hverken køre eller efterlades i bassinet i frostvejr.
- Pumpen må ikke køre uden vand.
- Kontrollér, at den spænding, der er angivet på pumpen, svarer til netspændingen.
- PUMPEN MÅ IKKE KØRE UDEN AT SIKURVEN ER MONTERET. HVIS PUMPEN BRUGES UDEN EN SIKURV KAN GARANTIEEN UGYLDIGGØRES.**
- Pumpen må kun tilsluttes til en sikkerheds-skilletransformer med en 24V udgang, som den der leveres med dette produkt.
- RÅDFØR DIG MED EN KVALIFICERET ELEKTRIKER ELLER DE LOKALE MYNDIGHEDER, HVIS DU ER I NOGEN SOM HELST TVIVL VEDRØRENDE LEDNINGSFØRNING TIL FORSYNINGSNETTET.**

MONTERING AF TILBEHØR

T-stykke

- Placér springvandets strømningsindstiller (fig. 1-A) på selve T-stykket med klemmen placeret nedad, så den griber ind i T'et. Tryk den helt ind og klik dem sammen.
- Placér ventilspindelen (B) på vandfaldets strømningsindstiller (C) og klik dem sammen. Skru ventilsamlingen ind i den lange studs (D) på T-stykket. Se fig. 1.

Teleskopspindel

- Før det indre rør (E) ind gennem møtrikken på teleskopspindelen (F) og O-ringen (G). Før det indre rør ind i det ydre rør (H) og skru forsigtigt møtrikken fast. T-stykkets endelige position er ikke vigtig. Teleskopspindelen har et indstillingsområde (maksimum til minimum) på 150mm. (Se fig. 2).

Klokkespringvand

- Placér klokkehøderen (J) på klokkens hoveddel (I) og skub den helt på plads.
 - Placér klokken (K) på selve hoveddelen og tryk den på plads i midten.
- Se fig. 3.

Transformerinstallation

Tilslut pumpen til transformeren som følger: (se fig. 10).

- Sæt pumpeledningen ind i stikket på transformeren's forbindelsesledning. Hvis det er nødvendigt at bruge en forlængerledning, kan disse fås fra Hozelock Cyprio.
- Kablet, der leveres med denne pumpe, kan ikke udskiftes, hvis pumpe beskadiges.
- Sæt transformeren ind i stikdåsen. Vær omhyggelig med at placere kablet, så det ikke vil trække unødvendigt i

transformeren, ved at sørge for, at forbindelseskablet hænger helt slapt.

- Der kan nu tændes for pumpen. Der henvises til Pumpeinstallationsafsnittet for oplysning om, hvordan springvandshøjden justeres.

BEMÆRK: Denne transformere er beskyttet af en enkelt termostikring. Hvis denne aktiveres, vil pumpen holde op med at fungere og transformeren skal så udskiftes. Dette vil kun ske, hvis transformeren overophedes. Dette kan forårsages ved udsættelse overfor direkte sollys. Sørg for, at transformeren placeres på et afskygget område.

PUMPEINSTALLATION.

Placering

Byg en solid og jævn platform som pumpen kan placeres på. For installationer, hvor toppen af springvandet placeres direkte på T-stykket, skal den øverste del af platformen være 300 mm under vandoverfladen. For installationer, hvor toppen af springvandet placeres direkte på T-stykket og teleskopspindelen, skal den øverste del af platformen være 450 mm under vandoverfladen.

Kun springvand.

(Se fig. 7 for generel installationsvejledning)

- Placér pumpen ved siden af bassinet og før kablet tilbage til forsyningsnettet.
- Placér pumpen med T-stykke samlingen, og eventuelt teleskopspindelen med springvandet monteret, på det tiltaenkte sted i bassinet. De 2- og 3-etagers springvandshoveder klikkes helt enkelt på springvandsspindelen (Se fig. 4).
- Højden på springvandet kan reguleres efter ønske ved at dreje på springvandets strømningsindstiller. Se fig. 5 (L).
- Hvis det ønskes, kan det 2-etagers springvandshovede, fig. 5 (M), bruges til at opnå et anderledes og højere sprøjtemønster end det 3-etagers, fig. 5 (N).
- Klokkespringvandet danner en dekorativ vandklokke. Klokkens størrelse kan reguleres ved at justere strømmingen gennem T-stykket ved at dreje på springvandets strømningsindstiller og/eller ved at hæve eller sænke toppen af klokken i selve klokkens hoveddel.
- Kugleleddet nederst på T-stykket kan bruges til at justere springvandsvinklen, så den er lodret, fig. 5 (O).

Springvand og vandfald

(Se fig. 8 for generel installationsvejledning)

- Placér pumpen som beskrevet tidligere.
- Fastgør en passende længde 25mm slange til den gevindskårne slangestuds, fig. 5 (P), og fastgør den med en passende slangeklemme og placér slangens udløbssende i den ønskede position.
- Skru den gevindskårne slangestuds på siden af T-stykket, der hvor vandfaldets udløb befinder sig.
- Kombinationen af vandfald og springvand reducerer springvandshøjden.
- Når pumpen er i gang, kan du justere vandfaldets strømning og springvandets højde hver for sig.

Kun vandfald.

(Se fig. 9 for generel installationsvejledning)

- Placér pumpen som beskrevet tidligere.
- Fastgør en passende længde 25mm slange til den gevindskårne slangestuds, fastgør den med en passende slangeklemme og placér slangens udløbssende i den ønskede position.
- For maksimal vandfaldsstrømning skrues den gevindskårne slangestuds direkte på pumpeudløbet. Ved nogle installationer vil det være nødvendigt at justere vandstrømmingen. Hvis dette er tilfældet skrues T-stykket fast på pumpeudløbet, den gevindskårne slangestuds skrues fast på vandfaldets udløbssstud og til sidst

justeres strømmingen ved hjælp af vandfaldets strømningsindstiller, fig. 5 (Q).

VEDLIGEHOLD

Hozelock Cyprio Cascade pumpe serien er konstrueret med henblik på nemt og hurtigt vedligehold. Som med alle pumper af denne type vil det af og til blive nødvendigt at rengøre sikurven og dyserne på springvandshovedet. **ADVARSEL:**

MAN SKAL ALTID TAGE STIKKET UD AF KONTAKTEN ELLER KOBLE ALLE BASSINUDSTYR FRA FORSYNINGSNETTET, FØR MAN PUTTER HÆNDERNE NED I VANDET ELLER PÅBEYNDER VEDLIGEHOLDSARBEJDE.

Springvandshoved

- Put en mønt eller lignende i rillen og vip forsigtigt springvandshovedet af.
- Skyl det i rent vand og sæt det tilbage på plads.

Sikurv

- Fjern tilbehøret fra pumpeudløbet.
- Hold pumpen med den ene hånd og tryk på udløserknappen (R) på toppen af pumpen og åbn sikurven. Se fig. 5.
- Skub pumpen ud af sin position og rengør/skyl sikurven med rent vand. Hængsløkken på sikurven skal rengøres samtidigt.
- Genmonter pumpen.

Rotorsamlng.

- Fjern sikurven som beskrevet ovenfor.
- Udløs pumpekammeret, fig. 6 (S), ved at dreje det indtil de to holdetapper er frie af lapperne på motorens hoveddel.
- Træk forsigtigt pumpekammeret lige væk fra motorens hoveddel.
- Træk rotorsamlingen ud af motorens hoveddel. Se fig. 6 (T).
- Rengør alle komponenter i rent vand. Der må hverken bruges vaskemidler eller andre kemiske rengøringsmidler.
- Sæt rotorsamlingen tilbage i motorens hoveddel og genmonter pumpekammeret og sikurven.

PUMPELEJE ÅRET RUNDT

Check hurtigt hver dag for at sikre, at pumpen fungerer som den skal.

En gang om ugen - tag sikurven og springvandshovedet ud, som beskrevet i de generelle vedligeholdelsesnoter. Rengøring kan være påkrævet oftere, alt afhængig af vandforholdene i bassinet.

En gang om året - skil pumpen, inklusiv rotorsamlingen, fuldstændig ad, som beskrevet i de generelle vedligeholdelsesnoter, og vask alle komponenter i rent, frisk vand. Udskift slidte og beskadigede dele.

HOZELOCK CYPRIO 3 ÅRS GARANTI.

Hvis denne pumpe, eksklusiv rotorsamlingen, bliver ubrugelig indenfor 3 år efter indkøbsdato, vil vi alt efter vurdering reparere eller udskifte den, med mindre den efter vor mening er blevet beskadiget eller misbrugt.

Vi påtager os intet ansvar for skade der er forårsaget af uheld, ukorrekt installation eller - brug. Ansvar er begrænset til udskiftning af en defekt pumpe. Denne garanti kan ikke overføres. Den har ingen indvirkning på dine lovbestemte rettigheder.

For at drage fordel af denne garanti skal du først kontakte din leverandør, som måske vil bede dig om at sende pumpen til den nedenstående adresse sammen med kvitteringen for pumpen.

SKADE FORÅRSAGET AF, AT PUMPEN HAR KØRT UDEN VAND ELLER PGA. FROST, VIL UGYLDIGGØRE GARANTIEEN.

FEJLFINDING

ADVARSEL: MAN SKAL ALTID TAGE STIKKET UD AF KONTAKTEN ELLER KOBLE ALLE BASSINUDSTYR FRA FORSYNINGSNETTET, FØR MAN PUTTER HÆNDERNE NED I VANDET, NÅR UDSTYRET INSTALLERES, REPARERES, VEDLIGEHOLDES ELLER HÅNTERES. VIGTIGT - GEM VENLIGST DENNE DEL FOR SENERE BRUG

LAV STRØMNING FRA PUMPEN

1. Sørg for at sikkeruen er ren.
2. Et udløbsrør med en lille diameter vil begrænse udløbsstrømningen.
3. Fjern eventuelle tilstopninger og justér strømningsregulatorer.

INGEN STRØMNING FRA PUMPEN

1. Check at der tændt for strømforsyningen.
2. Check sikring og ledningsføring.
3. Check at rotorsamlingen ikke sidder fast, er beskadiget eller viser tegn på overdreven slitage.
4. Sørg for at sikkeruen er ren.

DÅRLIGT SPRINGVANDSMØNSTER

1. Rengør springvandshovedet. (Se vedligehold).

EAN-nr

1500LV

1. Pumpekammer og tætning.	Z13254
2. Rotorsamling.	3409
3. Sikurv.	Z13214
4. springvands Kit	3403
5. Transformer.	Z13186

Hozelock Denmark

Postboks 12,
Gleshøjparken 53,
5620 Glamsbjerg
Tel: 64 72 36 07
Fax: 64 72 39 79

P A bomba Hozelock Cyprio Cascade 1500 low voltage (de baixa voltagem) foi concebida apenas para utilização submersa. A bomba não opera óleos nem massas de lubrificação, podendo ser utilizada com segurança em lagos que tenham peixes ou plantas. O motor consta de um estator vedado e de um rotor de imã permanente arrefecido por água. Todos os componentes eléctricos se encontram isolados da água.

ADVERTÊNCIA: A SEGURANÇA E AS LIGAÇÕES ELÉTRICAS.

1. ADVERTÊNCIA - DESLIGAR SEMPRE TODOS OS APARELHOS DOMÉSTICOS RELATIVOS AO LAGO, RETIRANDO A SUA FICHA DA TOMADA ELÉTRICA, ANTES DE COLOCAR AS MÃOS NA ÁGUA A FIM DE INSTALAR OU CONSERTAR O EQUIPAMENTO OU PARA FAZER REVISÕES OU MANIPULAR O MESMO.
2. Posicionar o transformador numa garagem ou num telheiro próximo da fonte de alimentação eléctrica. O transformador não é à prova de água e deve permanecer sempre seco e coberto, e o ar deve circular livremente

em seu redor.

- Não posicionar o transformador em posição directamente exposta à luz solar, como por exemplo numa estufa, no peitoril de uma janela, etc., pois que as temperaturas elevadas que aí prevalecem poderão causar o sobreaquecimento do aparelho.
3. Não utilizar o cabo eléctrico para erguer a bomba, pois que tal pode causar danos à mesma. Recomendamos que amarre uma corda de elevação à avelha da pega que se encontra no topo da gaiola do coador sempre que a bomba tenha sido instalada em águas fundas.
4. Não operar a bomba nem permitir que fique exposta a temperaturas abaixo de zero.
5. Não permitir que a bomba funcione a seco.
6. Verificar se a voltagem indicada na bomba corresponde à da alimentação eléctrica de baixa voltagem.
7. **NÃO UTILIZAR ESTA BOMBA SEM A GAIOLA DE COAGEM LIGADA À MESMA. A UTILIZAÇÃO DA BOMBA SEM A GAIOLA DE COAGEM PODERÁ INVALIDAR A GARANTIA.**
8. A bomba só pode ser ligada a um transformador de isolamento de segurança que produza 24V, tal como o que lhe foi fornecido com este produto.

9. **CONSULTAR UM ELECTRICISTA QUALIFICADO OU AS AUTORIDADES LOCAIS SE TIVER ALGUMA DÚVIDA RELATIVAMENTE ÀS CONEXÕES À FONTE DE ALIMENTAÇÃO.**

MONTAGEM DOS ACESSÓRIOS

Peça em T.

1. Encaixar o regulador da corrente da fonte (Fig. 1 - A) na parte principal da peça em T, com a cavilha virada para baixo a fim de se engatar no T. Empurrar até ao fundo até engatar uma peça na outra.
2. Encaixar o eixo da válvula (B) no regulador da corrente da cascata (C) e engatar uma peça na outra. Aparafusar o conjunto da válvula no ressalto mais comprido (D) da peça em T. Consultar a Fig. 1.

Haste Telescópica

1. Forçar deslizar o Tubo Interior (E) através da Poca da Haste Telescópica (F) e do anel em "O" (G). Empurrar o Tubo Interior para dentro do Tubo Exterior (H) e aparafusar cuidadosamente a porca. A posição final da peça em T não é importante. A variação entre a posição máxima e a mínima da haste telescópica é de 150mm (6") (Consultar a Fig. 2).

Fonte em Sino.

1. Encaixar o Suporte do Sino (J) na Parte Principal do Sino (I) e empurrar até engatar completamente em posição.
 2. Posicionar o Sino (K) contra o Conjunto da Parte Principal e premir contra a posição central.
- Consultar a Fig. 3.

Instalação do Transformador

Conectar a bomba ao transformador da seguinte maneira: (consultar a Fig. 10).

1. Ligar o fio da bomba à tomada fornecida no terminal suspenso para o transformador. Se for necessário utilizar uma extensão, a Hozelock Cyprio poderá fornecer-lhe fios de extensão.
2. O cabo fornecido com esta bomba não poderá ser substituído caso a bomba sofra danos.
3. Ligar o transformador à tomada. Ter o cuidado de posicionar o cabo de tal forma que não exerça uma força de tração desnecessária no transformador; para tal deverá deixar o terminal suspenso com uma certa folga no cabo.

4. Pode então ligar a bomba. Consultar a secção denominada "Instalação da Bomba", onde encontrará informações sobre como ajustar a altura da fonte.

NOTA: Este transformador encontra-se protegido por um fusível térmico de uma única detonação. Se este dispositivo for activado, a bomba deixará de funcionar e o transformador terá de ser substituído. Isto apenas ocorre se o transformador sobreaquecer, podendo ser causado pela exposição directa à luz do sol. Certifique-se de que o transformador está posicionado numa área à sombra.

INSTALAÇÃO DA BOMBA

Posição

Construir uma plataforma sólida e plana na qual irá colocar a bomba. No caso de instalações que utilizem os topos das fontes directamente na Peça em T, o topo da plataforma deve ficar a 300mm (12") abaixo da superfície da água.

No caso de instalações que utilizem os topos das fontes directamente na Peça em T e na Haste Telescópica, o topo da plataforma deve ficar a 450mm (18") abaixo da superfície da água.

Apenas para Fontes.

(A Fig. 7 ilustra uma instalação típica para sua orientação)

1. Colocar a bomba ao lado do lago e orientar o cabo de forma a chegar até à fonte de abastecimento.
2. Posicionar a bomba com o Conjunto da Peça em T e, se necessário, a Haste Telescópica com a fonte encaixada na posição desejada no lago. As cabeças de fonte de 2 e 3 camadas encaixam simplesmente na haste da fonte (consultar a Fig. 4).
3. A altura da fonte pode ser regulada, devendo-se para tal rodar o Dispositivo de Ajuste da Corrente da Fonte. Consultar a Fig. 5 (L).
4. Se necessário, a cabeça da Fonte de 2 camadas, ilustrada na Fig. 5 (M), pode ser empregada para obter um repuxo diferente e mais elevado do que o de 3 camadas, ilustrado na Fig. 5 (N)
5. A Fonte em Sino cria um sino aquático decorativo. As dimensões do sino podem ser reguladas, bastando para tal ajustar a corrente que passa pela Peça em T, através da rotação do regulador da corrente da fonte e/ou através da elevação ou abaixamento do topo do Sino na parte principal do Sino.
6. A rótula esférica que se encontra no fundo da Peça em T pode ser utilizada para ajustar o ângulo da fonte, de forma a ficar em posição vertical.

Para Fontes e Cascatas.

(Consultar a Fig. 8 para ter uma ideia geral da instalação)

1. Posicionar a bomba conforme descrito anteriormente.
2. Ligar um comprimento adequado de mangueira com 25mm (1") de diâmetro à peça roscada da extremidade da mangueira, conforme a Fig. 5 (P), prender com um clipe de mangueira apropriado, e posicionar a extremidade de saída da mangueira na posição desejada.
3. Aparafusar a peça roscada da extremidade da mangueira à extremidade de saída da cascata da Peça em T.
4. A combinação da cascata com a fonte reduzirá a altura da fonte que é possível obter.
5. Uma vez que a fonte esteja em operação, a corrente da cascata e a altura da fonte poderão ser ajustadas independentemente uma da outra.

Apenas para Cascatas.

(Consultar a Fig. 9 para ter uma ideia geral da instalação)

1. Posicionar a bomba conforme descrito

anteriormente.

- Ligar um comprimento apropriado de mangueira de 25mm (1") de diâmetro à peça rosçada da extremidade da mangueira e prender com um clipe de mangueira apropriado, e posicionar a extremidade de saída da mangueira na posição desejada.
- Para obter o máximo de corrente na cascata, aparafusar a peça rosçada da extremidade da mangueira diretamente à saída da bomba. Certas instalações requerem que a corrente de água seja ajustada. Em tais casos deve aparafusar-se a Peça em T à saída da bomba, aparafusando-se a peça rosçada de extremidade da mangueira ao ressalto de saída da cascata e ajustando a corrente por intermédio do regulador da corrente da cascata, conforme a Fig. 5 (Q), de acordo com os requisitos pessoais.

MANUTENÇÃO

A gama de bombas Cascade da Hozelock Cyprio foi concebida para lhe proporcionar uma manutenção rápida e simples. Tal como com todas as bombas deste tipo, de vez em quando será necessário limpar a Gaiola de Coagem e o anel da cabeça de pulverização da Fonte.

DESLIGAR OU DESCONECTAR SEMPRE TODOS OS APARELHOS QUE TIVER NO LAGO DA SUA FONTE DE ALIMENTAÇÃO ANTES DE COLOCAR AS MÃOS NA ÁGUA OU INICIAR AS REVISÕES DE MANUTENÇÃO.

Cabeça da Fonte

- Colocar uma moeda ou objecto semelhante na ranhura e utilizar como alavanca para levantar cuidadosamente a cabeça da fonte.
- Enxaguar-lá em água limpa e tornar a montar.

Coador.

- Retirar os acessórios da saída da bomba.
- Segurando na bomba com uma das mãos, premir o botão de desengate (R) localizando no topo da bomba e abrir a Gaiola de Coagem. Consultar a Fig. 5.
- Fazer deslizar a bomba para fora do seu lugar e lavar/enxaguar a Gaiola de Coagem com água limpa. As dobradiças da Gaiola de Coagem devem também ser lavadas nesta altura.
- Tornar a montar a bomba.

Conjunto do Rotor.

- Retirar a Gaiola de Coagem conforme descrito acima.
- Soltar a Câmara da Bomba conforme a Fig. 6 (S), rodando-a até que as duas linguetas de fixação tenham saído das asas da Parte Principal do Motor.
- Puxar levemente e a direito pela Câmara da Bomba, retirando-a da parte principal do Motor.
- Empurrar o Conjunto do Rotor para fora da Parte Principal do Motor. Consultar a Fig. 6 (T).
- Lavar todos os componentes em água limpa. Não usar detergentes ou outros produtos químicos de limpeza.
- Voltar a encaixar o Conjunto do Rotor na Parte Principal do Motor e voltar a encaixar a Câmara da Bomba e a Gaiola de Coagem.

MANUTENÇÃO ANUAL DA BOMBA

Deve fazer inspeções diárias rápidas da sua bomba para verificar se está a funcionar de forma satisfatória.

Uma vez por semana: Retirar e limpar a Gaiola de Coagem e a Cabeça da Fonte, de acordo com as notas de manutenção acima apresentadas. Se as condições da água do lago assim o exigirem, fazer esta limpeza com mais frequência.

Anualmente - Desmontar completamente a

bomba, incluindo o Conjunto do Rotor, conforme descrito nas instruções de manutenção geral, e lavar todos os componentes em água limpa e pura. Substituir as peças que estiverem gastas ou partidas.

GARANTIA DE 3 ANOS DA HOZELOCK CYPRIO

Se esta bomba (excluindo o Conjunto do Rotor) deixar de funcionar dentro do prazo de 3 anos a partir da data em que tiver sido adquirida, será consertada ou substituída grátis, dependendo da condição em que estiver, a não ser que, na nossa opinião, tenha sido danificada ou mal utilizada.

Não aceitamos responsabilidade por danos devidos a acidentes, a uma instalação mal feita ou ao uso indevido. A nossa responsabilidade limita-se à substituição de uma bomba estragada. Esta garantia não pode ser transferida nem afecta os seus direitos estatutários.

A fim de obter os benefícios da garantia, comece por contactar o nosso Centro de Assistência (Hozelock Cyprio Consumer Services). Pode ser que ali lhe peçam para nos enviar a bomba, juntamente com uma prova da sua aquisição, directamente para o endereço abaixo indicado.

OS DANOS CAUSADOS POR TER FEITO FUNCIONAR A BOMBA A SECO OU EM CONDIÇÕES DE GEADA INVALIDARÃO A GARANTIA.

RESOLUÇÃO DE PROBLEMAS

ADVERTÊNCIA - DESLIGAR SEMPRE TODOS OS APARELHOS DOMÉSTICOS RELATIVOS AO LAGO, RETIRANDO A SUA FICHA DA TOMADA ELÉCTRICA, ANTES DE COLOCAR AS MÃOS NA ÁGUA A FIM DE INSTALAR OU CONsertAR O EQUIPAMENTO OU PARA FAZER REVISÕES OU MANIPULAR O MESMO. IMPORTANTE - GUARDAR ESTA SECÇÃO PARA REFERÊNCIA FUTURA

A BOMBA PRODUZ UMA CORRENTE FRACA

- Verificar se a Gaiola de Coagem está limpa.
- Se estiver a utilizar um cano de saída com um diâmetro pequeno, o mesmo restringirá a corrente de saída.
- Limpar as obstruções que encontrar e ajustar os dispositivos de controlo da corrente.

NÃO SAI CORRENTE DA BOMBA

- Verificar se a bomba está ligada à fonte de abastecimento.
- Examinar o fusível e conexões.
- Verificar se o Conjunto do Rotor encaixou ou sofreu danos, ou se apresenta sinais de desgaste excessivo.
- Certificar-se de que a Gaiola de Coagem está limpa.

A FONTE TEM UM REPUXO FRACO.

- Limpar a Cabeça da Fonte. (consultar a secção de manutenção).

Números das Peças

1500LV	
1. Câmara da Bomba e Vedante.	Z13254
2. Conjunto do Rotor.	3409
3. Gaiola do Coador.	Z13214
4. Kit Fonte	3403
5. Transformador.	Z13186

Tijardim - Equipamentos de Jardim, Lda.

Zona Industrial de Mamodeiro
Nossa Senhora de Fatima
3810-783 Aveiro, Portugal
Tel: 234 940500
Fax: 234 940509

PL

Niskonapieciowa pompa Cascade 1000 produzki firmy Hozelock Cyprio przeznaczona jest wyłącznie do pracy pod wodą. W pompie tej nie stosuje się olejów ani smarów, a zatem można ją bezpiecznie stosować w sadzawce bez szkody dla rybek i roślin wodnych. Słnik składa się z hermetycznie uszczelnionego stojana i chłodzonego wodą wirnika na magnes trwały. Wszystkie części elektryczne są odizolowane w wodoodpornej obudowie.

UWAGA!

1. UWAGA NA PRAD ELEKTRYCZNY! PODCZAS INSTALOWANIA, NAPRAWY, KONSERWACJI LUB PRZENOSZENIA SPRZETU SĄDZAWKOWEGO NIE WKŁADAC RAK DO WODY PRZED ODLĄCZENIEM WSZYSTKICH URZĄDZEŃ W SĄDZAWCE OD SIĘCI ZASILANIA.

2. Umieścić transformator w garażu lub szopie w pobliżu sieci zasilania.

Transformator nie jest wodoodporny. Pomożenie powinno być suche, pod dachem i z odpowiednią wentylacją.

Nie umieszczać transformatora w miejscu wystawionym na bezpośrednie działania słońca np. w szklarni, na parapiecie okiennym itp. ponieważ wysoka temperatura może spowodować przegrzanie się urządzenia.

3. Nie podnosić pompy za kabel zasilający, gdyż grozi to uszkodzeniem. Jeżeli pompa zainstalowana jest w głębokiej wodzie, zaleca się przymocowanie linki podnośnej do uchwytu na wieku filtra.

4. Nie włączać pompy i nie pozostawiać na dworze podczas mrozów.

5. Nie dopuszczać, aby pompa pracowała na sucho.

6. Sprawdzić, czy napięcie na tabliczce znamionowej pompy odpowiada zasilaniu niskiego napięcia.

7. NIE WŁĄCZAĆ POMPY BEZ ZAMONTOWANEGO FILTRA SIĄTKOWEGO. EKSPLOATOWANIE POMPY BEZ FILTRA MOŻE UNIEWAŻNIĆ GWARANCJĘ.

8. Pompa może być podłączona wyłącznie do transformatora 24V z bezpiecznikiem odłączającym. Właściwy transformator załączony jest w zestawie z pompą.

9. W RAZIE PROBLEMÓW Z PODŁĄCZENIEM URZĄDZENIA DO SIĘCI NALEŻY ZWRÓCIĆ SIĘ DO WYKwalifikowanego Elektryka lub Miejscowego Zarządu Sieci Elektrycznej.

MONTAŻ AKCESORIÓW

Trójnik

1. Wpasać regulator przepływu fontanny (zob. rys. 1-A) w korpus trójnika tak, aby kołek sprężający regulator z trójnikiem skierowany był w dół. Wcisnąć do oporu, aż zatrzasknie.

2. Wpasać trzon zaworu (B) w regulator przepływu (C) w wodospadzie i zatrzasknąć. Wkręcić zawór w dłuższą, gwintowaną końcówkę trójnika (D).

Zob. rys. 1.

Teleskopowy trzon fontanny

1. Na rurę wewnętrzną (E) nasunąć nakrętkę teleskopowego trzonu (F) i pierścien samouszczelniający „O-ring” (G). Wsunąć rurę wewnętrzną w zewnętrzną (H) i ostrożnie dokręcić nakrętkę. Ostateczne położenie trójnika nie jest istotne.

Maksymalna rozpiętość trzonu wynosi 150 mm (6") (zob. rys. 2).

Fontanna kielichowa

1. Wpasaować podstawę kielicha (I) w korpus kielicha (J) i wcisnąć do osrodek.
2. Wpasaować kielich (K) w środek głównego korpusu i wcisnąć w miejsce zamocowania.

Zob. rys.3.

Instalacja transformatora

Podłączyć pompę do transformatora zgodnie z poniższą instrukcją (zob. rys. 10)

1. Podłączyć przewód pompy do gniazda na kablu transformatora. W razie potrzeby odpowiedni przełączacz można nabyć w firmie Hozelock Cyprio.
2. W razie uszkodzenia pompy kabla dostarczonego wraz z pompą nie można wymienić.
3. Włączyć transformator do gniazda sieci. Kabel umieścić tak, aby nie ciągnął transformatora. Kabel powinien mieć wystarczający luz.
4. Pompe można włączyć. Instrukcja dotycząca regulacji wysokości rozprysku fontanny podana jest w części „Instalacja pompy”.

UWAGA: transformator zabezpieczony jest jednorazowym wyłącznikiem termicznym. Jeżeli urządzenie to zadziała, pompa przestanie funkcjonować i transformator należy wymienić. Wyłącznik zadziała w razie przegrzania transformatora, co może się zdarzyć, gdy transformator wystawiony jest na działanie promieni słonecznych. Transformator powinien znajdować się w zacienionym miejscu.

INSTALACJA POMPY

Miejsce instalacji

Przygotować mocną i równą podstawę, na której umieszczona zostanie pompa. W instalacjach z głowicą fontanny bezpośrednio na trójniku wierzch podstawy powinien znajdować się 300 mm (12") poniżej poziomu wody. W instalacjach z głowicą fontanny bezpośrednio na trójniku i trzonie teleskopowym wierzch podstawy powinien znajdować się 450 mm (18") poniżej poziomu wody.

Pompa tylko do fontanny

(przykładową instalację pokazano na rys. 7)

1. Umieścić pompę przy sadzawce i przeprowadzić kabel do sieci.
2. Wybrać żądaną fontannę jak powyżej i zamontować na pompie. 2- i 3-poziomą głowicę mocuje się bezpośrednio na trzonie (zob. rys. 4).
3. Wysokość fontanny reguluje się przekręcając śrubę regulatora przepływu. Zob. rys. 5 (L).
4. Zastosowanie głowicy 2-poziomowej, zob. rys. 5 (M), daje wyższy i bardziej skoncentrowany rozprysk niż w przypadku głowicy 3-poziomowej, rys. 5 (N).
5. Zastosowanie głowicy kielichowej daje atrakcyjny i efektowny rozprysk w kształcie dzwonu. Wysokość dzwonu (kielicha) można regulować przy pomocy regulatora przepływu na trójniku, obracając regulator i/lub podnosząc i opuszczając wierzch kielicha w głównym korpusie.
6. Złącze kulowe u dołu trójnika służy do wyregulowania ustawienia fontanny w pozycji pionowej, rys. 5 (O).

Pompa do fontanny i wodospadu

(przykładową instalację pokazano na rys. 8)

1. Umieścić pompę w wybranym miejscu zgodnie z instrukcją powyżej.
2. Podłączyć odpowiedni odcinek węża o średnicy 25 mm (1") do gwintowanej końcówki pompy, rys. 5 (P) i zamocować odpowiednią opaską zaciskową, umieszczając ją na wylotowym końcu węża w żądanym miejscu.
3. Nakręcić gwintowaną końcówkę węża na trójnik po stronie wylotu wodospadu.
4. Jednoczesna eksploatacja pompy i wodospadu obniży optymalną wysokość rozprysku fontanny.

5. Przy funkcjonującej pompie można osobno regulować natężenie przepływu w wodospadzie i wysokość wytrysku fontanny

Pompa tylko do wodospadu

(przykładową instalację pokazano na rys. 9)

1. Umieścić pompę w wybranym miejscu zgodnie z instrukcją powyżej.
2. Podłączyć odpowiedni odcinek węża o średnicy 25 mm (1") bezpośrednio do gwintowanej końcówki węża, zamocować odpowiednią opaską zaciskową i umieścić wylot węża w żądanym miejscu.
3. Aby zapewnić maksymalne natężenie przepływu w wodospadzie nakręcić gwintowaną końcówkę węża bezpośrednio na wylot pompy. W niektórych instalacjach konieczne będzie wyregulowanie przepływu. W takim wypadku należy przykręcić trójnik do wylotu pompy, nakręcić gwintowaną końcówkę na występ na wylocie wodospadu oraz wyregulować przepływ przy pomocy regulatora na wodospadzie, rys. 5 (Q).

KONSERWACJA

Pompy Cascade firmy Hozelock Cyprio zaprojektowano w ten sposób, aby wymagały niewielu prostych zabiegów konserwacyjnych. Jak we wszystkich pompach tego typu należy od czasu do czasu oczyścić filtr i pierścien głowicy rozpryskowej fontanny.

PRZED PRZYSTĄPIENIEM DO ZABIEGÓW KONSERWACYJNYCH NALEŻY ODCŁĄCZYĆ WSZYSTKIE URZĄDZENIA W SADZAWCE OD SIĘCI I NIE WKŁADAĆ RĄK DO WODY PRZED WYŁĄCZENIEM PRĄDU.

Głowica fontanny

1. Podważyć głowicę wkładając w szczelinę monetę i ostrożnie zdjąć.
 2. Wypłukać w czystej wodzie, ponownie zmontować.
- Filtr siatkowy
1. Wymontować akcesoria z wylotu pompy.
 2. Przytrzymując pompę jedną ręką, nacisnąć przycisk (R) na wierzchu pompy i otworzyć kłatkę filtra siatkowego. Zob. rys. 5.
 3. Wysunąć pompę z zamocowania i umyć/wypłukać filtr w czystej wodzie. Należy także oczyścić zawiasy kłatki filtra.
 4. Zmontować pompę.

Wirnik

1. Wyjąć filtr, zgodnie z instrukcją powyżej.
2. Złuzować komorę pompy, rys. 6 (S) obracając, aż dwa występy mocujące wysuną się z uchwytych na korpusie silnika.
3. Ostrożnie wyjąć komorę pompy, wysuwając prostopadłe do korpusu silnika.
4. Wyjąć wirnik z korpusu silnika. Zob. rys. 6 (T).
5. Umyć wszystkie części w czystej wodzie. Nie stosować detergentów, ani innych chemicznych środków czyszczących.
6. Włożyć wirnik na miejsce w korpusie silnika oraz zamontować komorę pompy i filtr.

CAŁOROCZNA KONSERWACJA POMPY

Zaleca się codziennie sprawdzać, czy pompa działa prawidłowo.

Raz w tygodniu – wyjąć i oczyścić filtr i głowicę rozpryskową zgodnie z instrukcją konserwacji. Częstość czyszczenia zależy będzie od stanu wody w sadzawce.

Raz w roku – całkowicie zdemontować pompę, łącznie z wirnikiem, zgodnie z instrukcją konserwacji. Umyć wszystkie części w czystej, świeżej wodzie. Wymienić części zużyte lub uszkodzone.

3-LETNIA GWARANCJA HOZELOCK CYPRIO.

Jeżeli przed upływem 3 lat od daty zakupu pompa (z wyjątkiem wirnika) przestanie działać prawidłowo, producent zleci nieodpłatną naprawę lub wymianę pompy, chyba że w opinii producenta pompa została uszkodzona lub używana niezgodnie z przeznaczeniem.

Producent nie ponosi odpowiedzialności za uszkodzenia spowodowane wypadkiem, nieprawidłową instalacją lub niewłaściwym użytkowaniem pompy. Odpowiedzialność ogranicza się do wymiany wadliwej pompy. Mniejsza gwarancja jest nieprzeznaczalna. Gwarancja nie wpływa na ustawowe prawa nabywcy.

Aby skorzystać z gwarancji należy najpierw zwrócić się do działu serwisowego firmy VICTUS International Trading, który może zażądać wysłania pompy wraz z dowodem zakupu na adres podany poniżej.

USZKODZENIE POMPY SPOWODOWANE EKSPLOATACJĄ URZĄDZENIA NA SUCHO LUB PODCZAS MROZÓW UNIEWAŻNIA GWARANCJĘ.

WYKRYWANIE USTEREK

UWAGA NA PRĄD ELEKTRYCZNY! PODCZAS INSTALOWANIA, NAPRAWY, KONSERWACJI LUB PRZENOSZENIA SPRZĘTU SADZAWKOWEGO NIE WKŁADAĆ RĄK DO WODY PRZED ODCŁĄCZENIEM WSZYSTKICH URZĄDZEŃ W SADZAWCE OD SIĘCI ZASILANIA.

UWAGA: TE CZĘŚCI INSTRUKCJI NALEŻY ZACHOWAĆ NA PRZYSZYŁY UŻYTEK.

SŁABE NATĘŻENIE WYPŁYWU Z POMPY

1. Sprawdzić, czy filtr nie jest zanieczyszczony.
2. Wąska rura wylotowa ogranicza wypływ z pompy.
3. Usunąć zanieczyszczenia i wyregulować natężenie przepływu.
4. Sprawdzić, czy zawór kłapowy w komorze pompy może się swobodnie poruszać.

Z POMPY NIE WYPŁYWA WODA

1. Sprawdzić, czy jest dopływ prądu do pompy.
2. Sprawdzić bezpieczniki i przewodowanie.
3. Sprawdzić, czy wirnik nie jest zakleszczony, uszkodzony, albo zużyty.
4. Sprawdzić, czy filtr nie jest zanieczyszczony.

SŁABY ROZPRYSK Z FONTANNY.

1. Oczyścić głowicę fontanny (zob. instrukcja konserwacji).

Numery części	
1500LV	
1. Komora pompy z uszczelką.	Z13254
2. Wirnik.	3409
3. Filtr siatkowy.	Z13214
4. Zestaw do fontanny.	3403
5. Transformator.	Z13186

Victus International Trading SA,

Ul Naramowicka 150,
61-619 Poznań
Polska.

Tel: 061 8238 369
Fax: 061 8205 139
Serwis: 061 8229 401

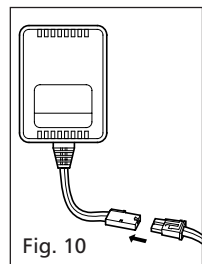
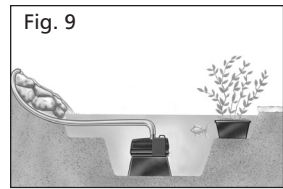
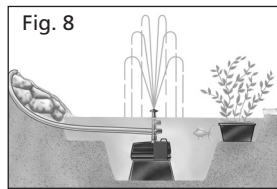
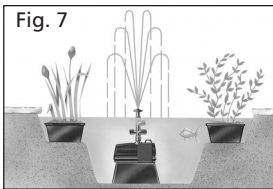
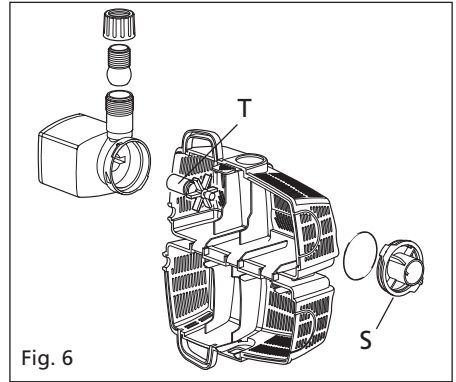
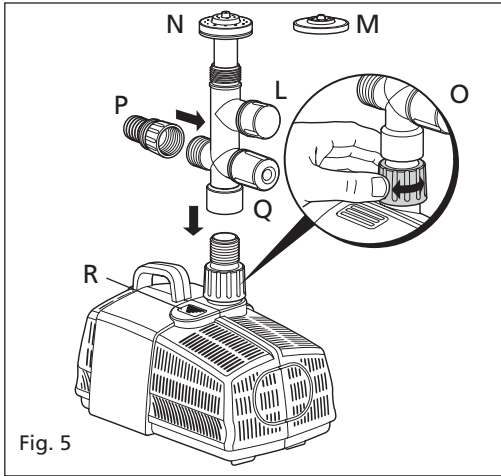
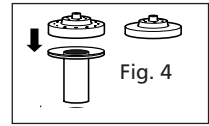
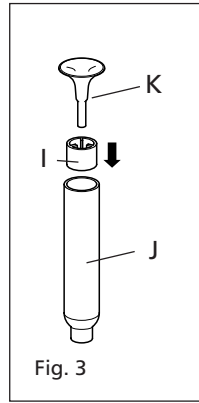
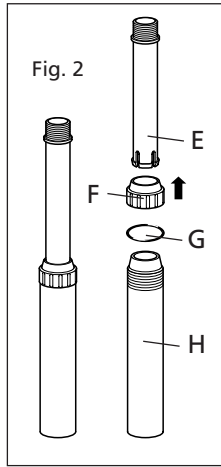
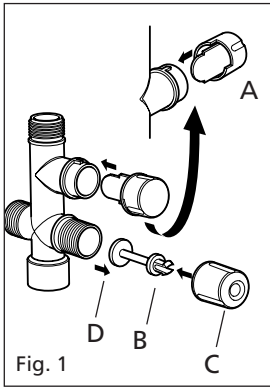

Hozelock Cyprio
 Haddenham, Aylesbury, Bucks. HP17 8JD. England.
 Tel: +44 (0)1844 292002 Fax: +44 (0)1844 291820
 www.hozelock.com

The Aquatics Division of Hozelock Group

33433-000